

ACC. N:R M. 12491:1-11.

Landskap: Blekinge

Upptecknare: A. O. Sundberg, Mårsmåren

Härad: B. v. Ålmåne

Berättare: se uppt. bladens baksidor!

Socken: Ångd

Berättarens yrke:

Uppteckningsår: 1952

Född år i

FOLKLIVS-
ARKIVET
LUND

Målning. s. 1-11.

(beskr. s. 8-11.)

Luv 89

ACC. N:R M. 12491:1.

Möbelmåleri

Alla gamla gårdar har alltid någon gammal möbel
såsom kistor, skåp, guld-klocka m. m. Den gård som
mest kommer i fråga är Nenneman Torneré Olssons
i Gåsö som han köpte 1913 av sina föräldrar Klara
& Henrik Olsson, denna gård har varit i släkten
över tvåhundra år. Själva mangårdsbyggnaden
är den äldsta i byggen och är över tvåhundra
år gammal. Gårdens storlek är 5/14 Mantal Gåsö
o. s. I denna gård finns massor av gamla möbler
men allt är ommålat, att ingen möjlighet finns
att upptäcka varsig initialer eller årtal. En
styck kist med sin gamla målning
den ena brunmålad o. är försedd med initialer
T. T. Åro 1789 en stor blomkrans är målad
på framsidan med vita o. röda o. blå blommor
kistan är av furu trä - 120 cm. lång 55 cm. bred
50 cm. djup o. försedd med hornjärn o. Kalligt lock.

FOLKLIVS-
ARKIVET
LUND

Inf. 89

1

Den andra kistan som är lika stor är också av furuträ och är gulmålad och ådrad med något mörkare färg, inga närra initialer, endast år 1877 finns, deremot är hela kistan dekorerad inuti.

Tjälpe har närra kistor, en är grönlila ådrad initialer N. S. P. 1868. En annan gulmålad ådrad, en större blomkrans är målad på framsidan med flera sorters blommors initialer är N. S. P. 1868. Dessutom kistor är av furu en annan mycket stor kista den är helt av ekträ, är 143 lång, 65 bred, 62 djup, brunmålad utan initialer, årtal är säkert 150 eller mer. En typisk grönlilamålad, ådrad men säkert en mycket gammal, ett hornskåp som är 169 högt, mörkbrunfärg, utan initialer och årtal säkert mycket gammalt. Fyndet har haft skåpet i 50 år.

En stycken häkla med två blå målade med en
stjärna på var sida om häklorna det är två runda
öppinställningar den ena lite grovare den andra
lite finare emellan dessa finnar är initialer
M. J. D. 18460 stjärnorna som är ganska stora
och gula o vita. en annan häkla med bara en finna
rundes är mycket mindre o omalad.

Skäffelrätt är omalad. Klappträ är alltid o-
malad. så många olika skåp till olika ändamål
har ja tyvärr hårt talas om matskåp hade
sin plats i köket hängskåpet eller kläskåpet
fick alltid sin plats innan för dörren i stug-
rummet även hörnskåpet fick sin plats i
stugrummet. numera är alla stora skåp borta
från hemmen endast hörnskåpet på en o annan
ställe. De stora skåpen är svarta med
mycket finare möbler såsom kuffe o fina
linn-skåp, på något ställe med en skänk.

Alla de skåp & bött har varit målade bara bruna
eller gula några initialer har jag aldrig sett på
några skåp, att skåpen kom till samtidigt med
kistorna men då i de större bodgårdarna, i de
mindre hemmen nöjde de sig med en kista eller
två i vilka de förvarade sina bästa sängkläder
och sitt linneförråd. Att de efterliknade något
träslag var inte brukligt såsom björk eller
mahogny, de målade endast med den bruna
ö gula färgen som antagligen var den allra
billigaste. I den gamla tiden förekom de
inte så när snickare målade de möbler han
färdigade alla möbler levererade han
smålade, utom likkistor som målade
snickaren med en sorts limfärg, län-
dad med kimsrök i denna färg ströddes
söndersmulad blank stenkols som gnistade
lite grann

Endast en gammal målare minns ja han hette
Julius (Julle) Tekstrand och bodde i Brygd han
själf berättade om att åren 1870-1880 ^{var han} ~~mer~~ i
Rister mjälky på fisklägena målade och
tapetsrade målningen bestod mest i att
lära grunda fönster- och dörrar någon annan
målning hade dom inte råd med, någon gång
på slutet fick han måla någon soffor eller
säng eller något annat möbel men mycket
sällan, den vanligaste grundfärgen var gul-
rökt blandad i linolja, var han gäst i lära vet ja
inte även om hans föräldrar vet ja ingenting
något annat arbete än målning hade han
inte, så dåligt slätt ^{han} hade ~~inte~~ trots den
dåliga betalning som då på den tiden
betalades. Andra läroprojekt än sina egna
hade han inte. På vintern målade han
vagnar, skrinor m. m. allé lönerna

Han järdades ofta omkring i bygden,
som till högtiderna var han strängt upfatagen
med fapetsering, skulle han till någon
bonde fick de hemta honom anses gick han
om de inte var alltför avläggt, skulle han
till samma fick de hemta honom vid någon
kyrka som han själv bestämde dit gick han
till fots. Ja säll minnas han talade om
att han varit med om målningen i Kryds
kyrka. Några kvinnliga målare känner
de inte till, i den gamla tiden förekom de
inte att någon målade själv som inte va
målare. Till finare målning fick målaren
gvida färger med en kula mot en marmorslatta
snär färestofferna alltid var grovmålda
färgen köptes alltid i staden hälsö i någon
målareafär ävensom penslarna. vid mål-
ning av möbler användes Serpentin eller

ACC. N:R M. 12491:7.

Först i detta för att linoljefärgen skulle
torka fortare, färgerna användes endast
på möblerna som äroade, denn färg blanda-
des i vatten eller dricka när de äro färgen
var lös var de färdigt att färga.

FOLKLIVS-
ARKIVET
LUND

7

M. 12491:8.

FOLKLIVSARKIVET
Institutionen för folklivsforskning
vid Lunds universitet

"Skätteträ" vanligen av bok

c:a 500^{mm} lång

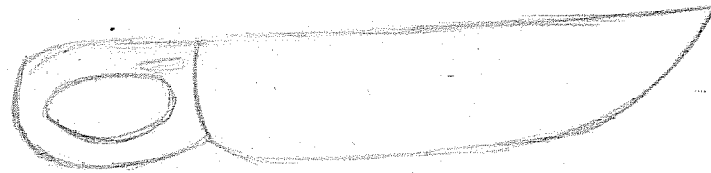

c:a 300^{mm} lång

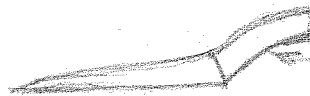

Handtag

"Klappträ"

vanligen av björk

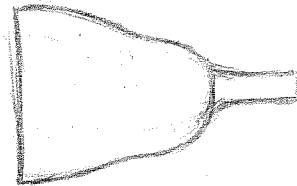

M.12491:9.

FOLKLIVSARKIVET
Institutionen för folkiv.försk.
ning vid Lunds universitet

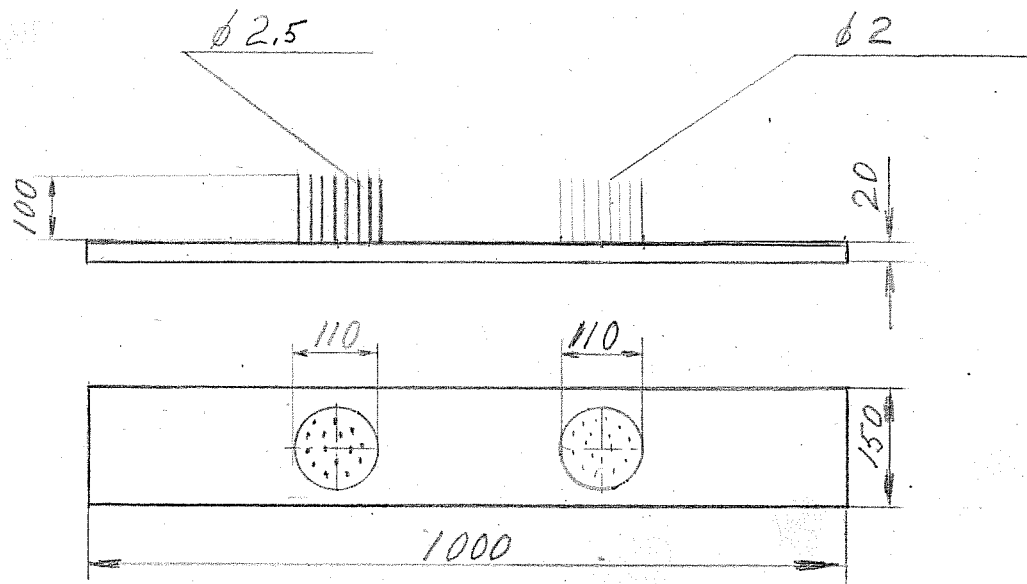

Benämning	Material
Heckla	Fur
	Skala 1:10
Elis Magnusson	Ritad ¹⁴ / ₁₂₋₅₂

M. 12491:10.

FOLKLIVSARKIVET
Institutionen för folklivsfor-
ning vid Lunds universitet

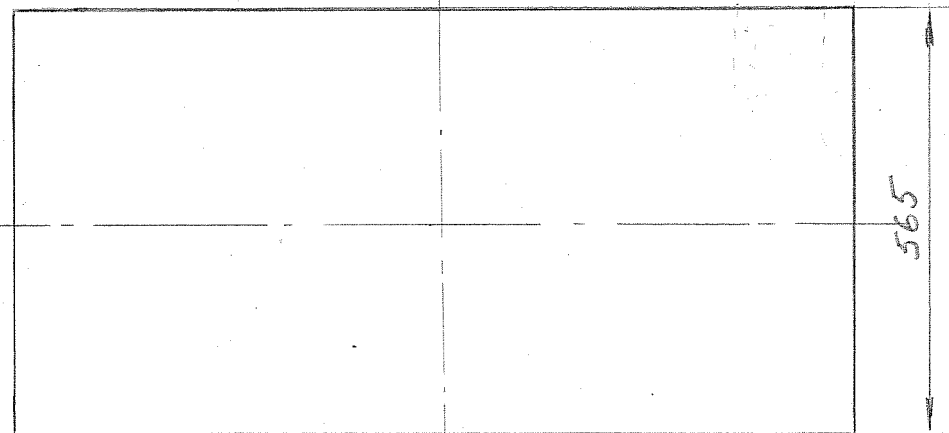
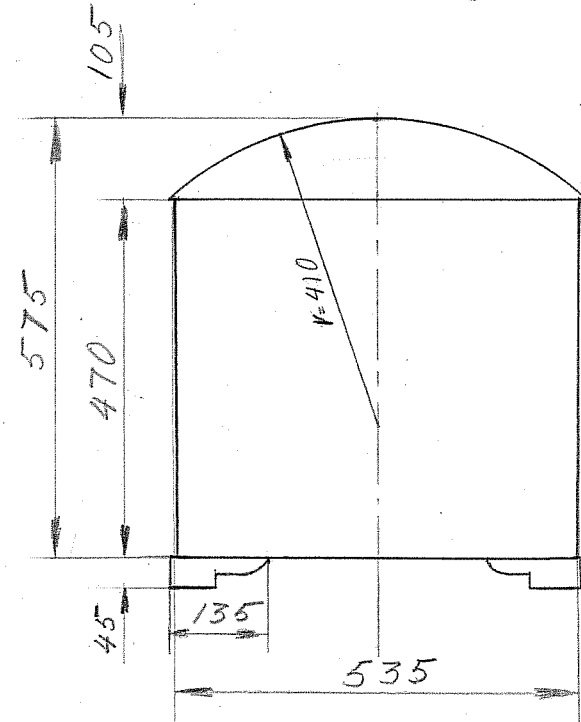
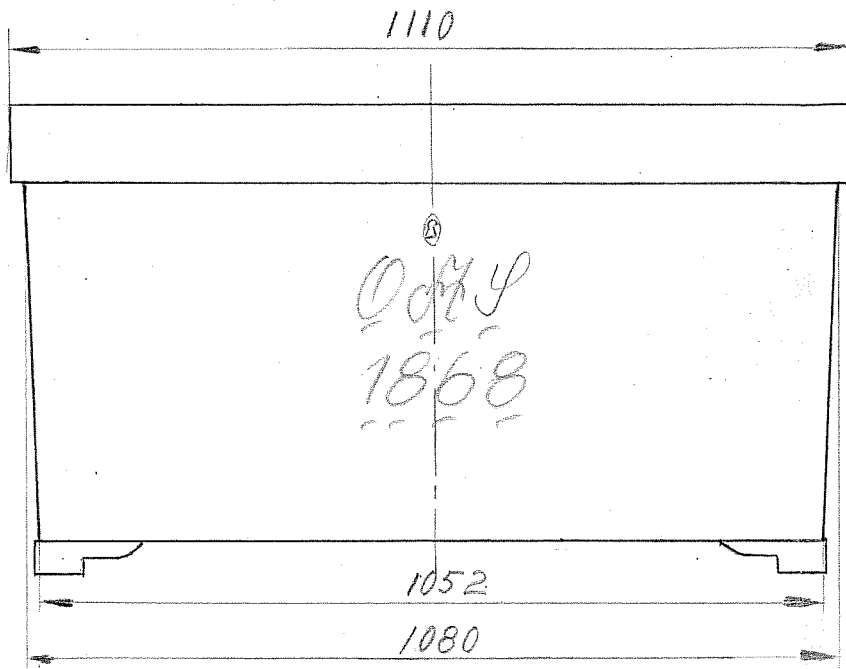

Benämning	Material
Kista	Fur
	Skala 1:10
Elis Magnusson	Ritad. 14/12-52

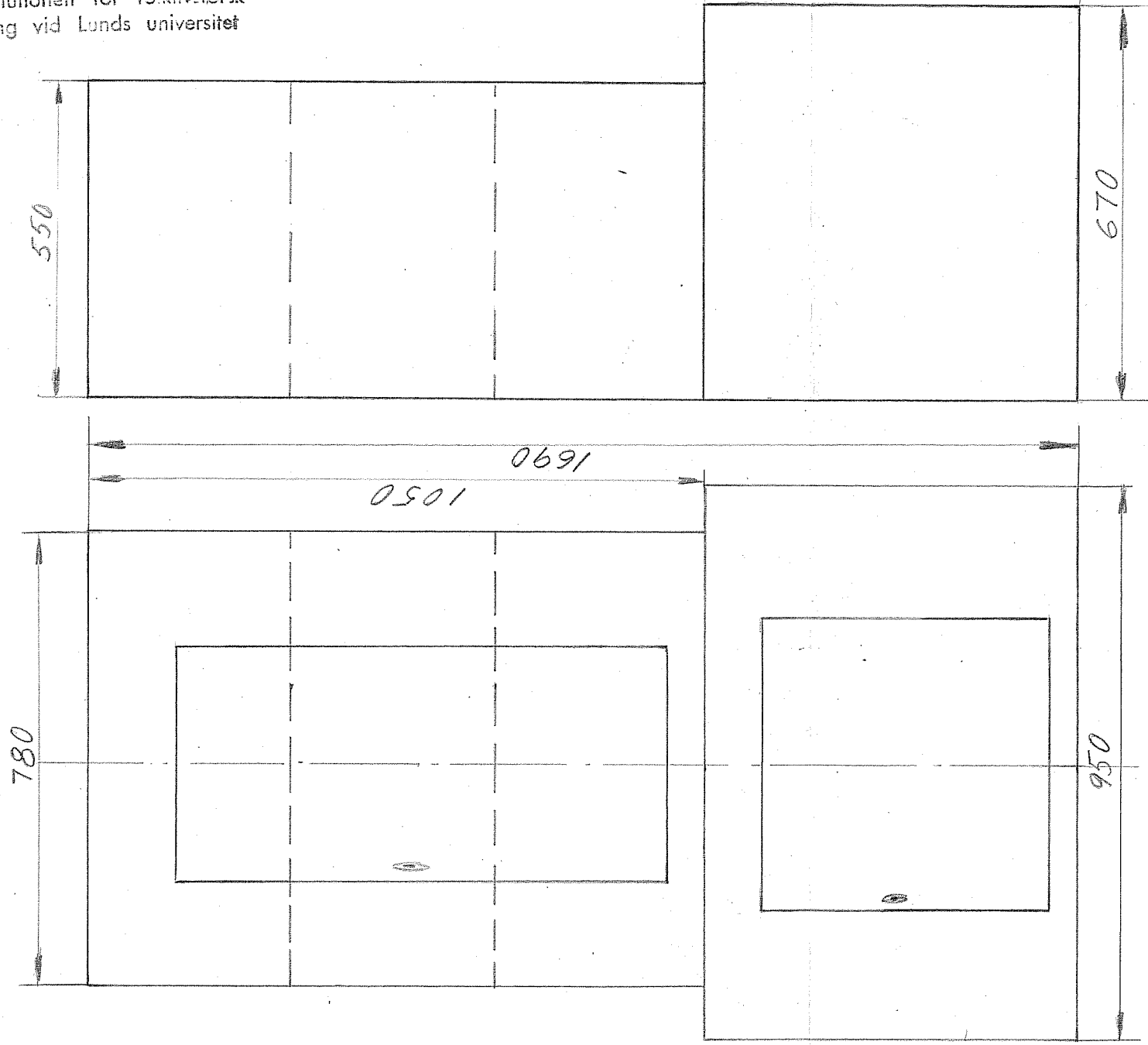

Benämning	Material
Hörnskap	Fur
Elis Magnusson	Skala 1:10
	Ritad 1/10/52

