

ACC. NR. M. 7182:1-2.

Landskap: Småland

Upptecknat av: Edith Österlund

Härad: Västbo

Adress: Box 5, Hållerstorp

Socken: Hållstorp

Berättat av: Emma Österlund

Uppteckningsår: 1941

Född år 1862 i Hållstorp

LUNDS UNIV.
FOLKMINNES-
ARKIV

Hållstorp

Et. II:17.

*J. M. Olsson
W. A. Olsson
Skullerups br.*

77182

*Uppg. av G. Österlind
Bot 5, Skullerups
Br. av Emma Österlind
f. 1862 i Skullerups*

Frågelistor för
Atlas över Svensk folkkultur

Etnologiska avdelningen

SEKTION II: Byggnadsformer och detaljer

Lista 17. HALMTAK

1. A-B, Ortsbestämningar.
2. A-B, Personbestämningar.

3. A. Förekommo tak av halm eller av vassrör, "ag" eller dylikt? Var halmen fastbunden och jämnad med hjälp av långsgående sprötter, som bundits fast vid det underliggande takvirket, varigenom halmen pressades ned i fjällformigt lagda skikt (bindtak)? Eller var taket enkelt uppbyggt och hölls fast med ett system av stänger ovanpå halmen (hängtak eller nordsvenskt halmtak)? Eller var det fasttrampat i grova lager på tvärresta kvistiga slator?

B. På vad slags hus förekommo dessa tak.

C. Förekommo några av följande typer:

a) (bindtak) begagnades för ytterligare kvarhållande av halmen korta eller långa takryttare med en eller några pålagda långsgående stänger uppe vid ryggåsen, eller tjänstgjorde för samma syfte några pålagda torvkakor (var detta torvlager så utbrett, att det upptog omkring hälften av takytan eller ännu mer och uppehölls det vid nedre kanten av en millirevel ovanpå halmen?), eller lades lång över ryggåsen, eller ingenting alls?

b) (hängtak) begagnades tätt lagda, långa takryttare med eller utan en eller några långsgående stänger, i senare fallet förenade med varandra? (I vissa orter har t.ex. begagnats ett rikt utbildat stängsystem i rutform ovanpå halmen med stångryttarna och långsgående stänger intappade i varandra.)

c) (nordsvenskt halmtak) bestod stängssystemet av en serie långsgående stänger lagda på uppstående pinnar i takstolsbenen eller i ett slags i eller under halmen placerade takryttare vid gavlarna eller på visst avstånd från varandra?

d. (gotländskt agtak) voro stängerna tvärställda och hopkopplade i kryss med varandra över åsen?

4. A. Förekommo olika typer samtidigt?

B. Vilken typ var vanligast?

C. Hur vanliga voro de andra typerna?

5. A.

B. Avses perioden 1850-1900?

C. Känner man till när den ena eller andra typen tillkommit? (Om så möjligt ange orterna och årtal.)

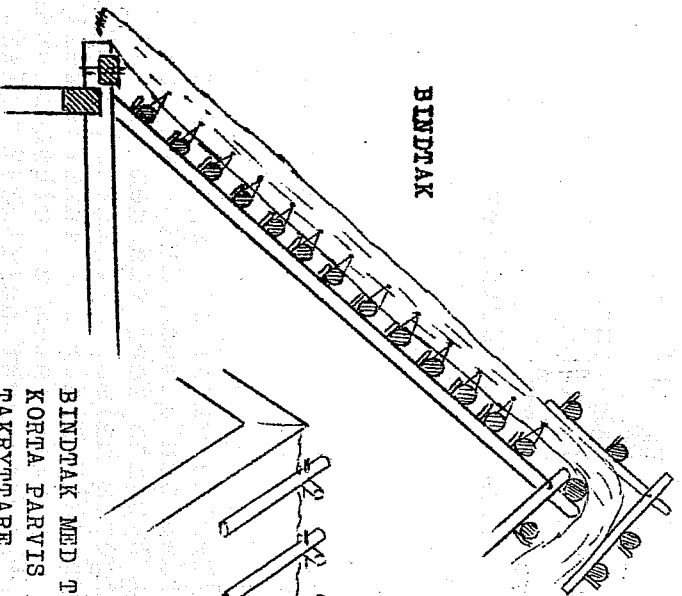

BINDTAK

BINDTAK MED TÄTA
KORTA PARVIS FÄSTA
TAKRYTTARE.

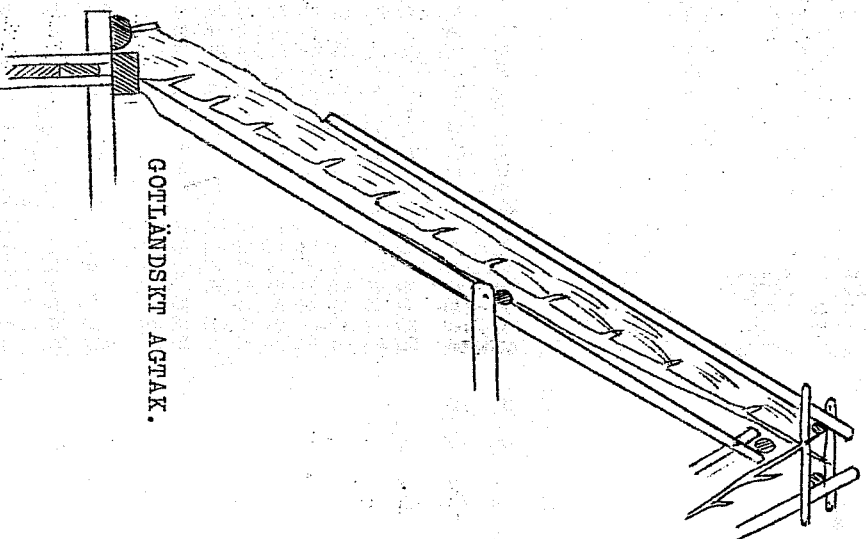

GOTTLÄNDSKT AGTAK.

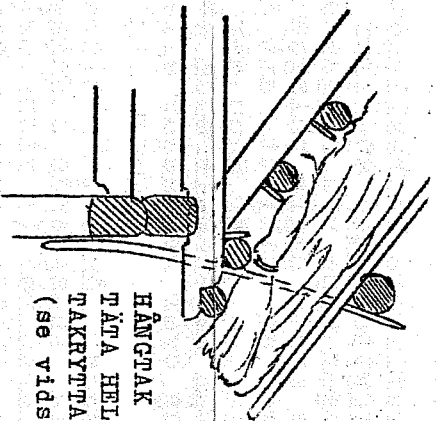

HÅNGTAK MED
TÄTA HELLÅNGA
TAKRYTTARE
(se vidstående fig.)

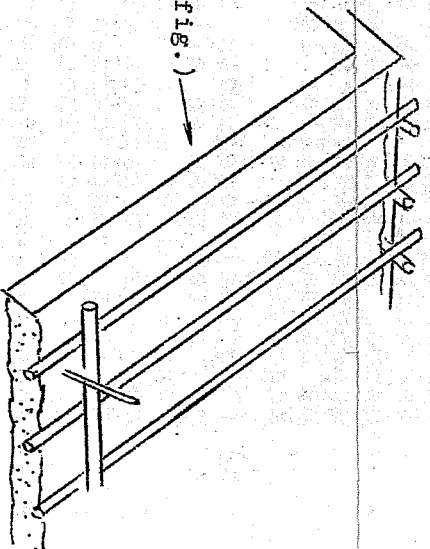

HÅNGTAK MED HELLÅNGA TÄTA
TAKRYTTARE PARVIS FÄSTA
MED LÅNG GENOMGÅENDE
KÄPP.

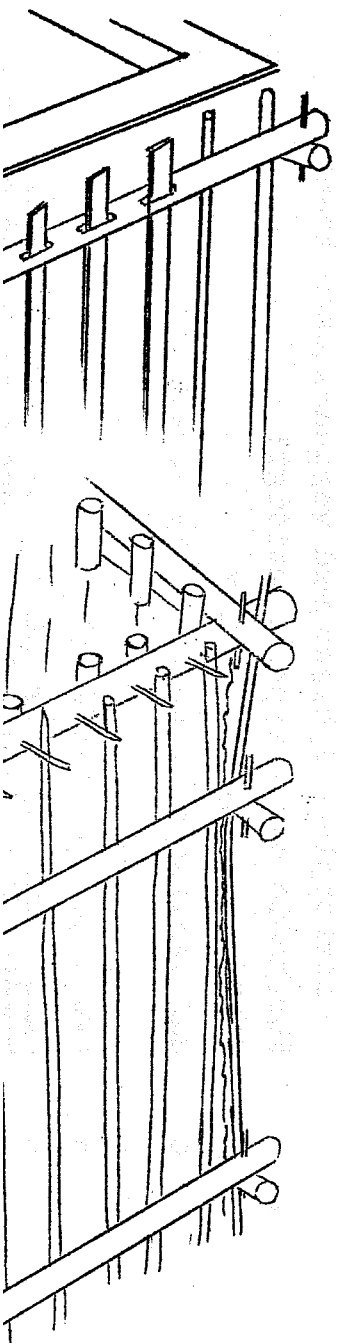

a) Småland b) Västbo c) Skelleftegs. d) Gärstaby

Ägare: Torgunn Pettersson. N. 7182:1.

Detta var ett kalmtak av den typ som förekom
i vissa landsbygder. När man täckte ett sådant kalmtak
hadde man tvärrista slann till underlag.
Så lades kalmen på reccifran skilt efter skilt
[= "blak efter blak" såde man då. Vejarna [= vidjorna
var tillagade längs utövning som man band
kalmen med. En lina på taket och stack ner
vidjorna igenom taket, då en annan stod upp
på rämmen och tog emot dem och stack upp
dem efter att ha slängt om dem då den som
var på taket suckade dem så det blev fast all-
deles som ~~en~~ vid sidan varifrån man lade
på ett nytt lager. Överst på taket an-
brötes "hängenär" (= takryttare korta/ste bilden
jag märkt vid) Takryttare är ett rum som är skilt
i vår trakt. Vidjorna som kalmen bandes med
är var "björkevidjor". Denna lading är avsedd
år 1906. Denna ägs av den vanligt och brukades
och på uthuslängor. Det finns flera sådana i
orten.

No. 7182:2
Krogel var värd för Lunde fjärrskuggan
och detta tak hade han ägaren Tugener Pettersson
f. 1835 lagt fjärr. Det är obekant. Detta tak
minns nedtecknaren mycket väl och flera
tidiga gummor i byarna in på 1900-talet
första å. Dessa hatade att begagnades långt
före 1850.

O. b. s. Under takryttarna (kängvår) anbringas
smått kalmar som kängvårer vilade
på!

Meddelare: Emma Ostlund

Upptecknare och specialfuskare:

Edith Ostlund

KUNSKAPSHÖRSAL
FOLKMINNESARKIV