

ACC. N:R M. 14926: 1-7.

FOLKLIVS-  
ARKIVET  
LUND

Landskap: Skåne Upptecknare: Nils Ekstrand, Malmö  
 Härad: Torna Berättare: " " "  
 Socken: Everlövs Berättarens yrke: f. d. polisman  
 Uppteckningsår: 1960 Född år 1882 i Everlövs

Shyddande, utvecklande och roande föremål  
för barn i krypåldern. s. 1-7.

(sid. 7 teckn.)

LUF 114

27/4-60

SKYDDANDE, UTVECKLANDE OCH ROANDE FREMÅL FÖR BARN I KRYPÅLDERN.

Några särskilda anordningar av ena eller andra slaget till skyddandet av barnets kropp eller vissa delar därav, då det började vilja röra sig på egen hand genom att krypa eller gå, brukade man ej använda sig av, vad jag vet om. Man sökte ju så gott detta lät sig göra passa på och hjälpa barnet tillrätta, då det befann sig i krypåldern och även senare då det började gå. Det kunde dock ej undvikas, att det kunde råka få sina stötar ibland, isynnerhet då det började stappla iväg och försöka sig på att släppa stödet och gå. Ett barn i den åldern föll ej så tungt, om det skulle råka falla. Kroppen var ju mjuk och elastisk, varför barnet klarade ett fall mot golvet utan att slå sig eller skada sig i någon nämnvärd grad. Jag känner i varje fall ej till något fall, där barn i den åldern kommit till någon större skada. Det kunde ibland se ganska illa ut, då barnet törnade emot saker och ting, men det visade sig i regel, att stöten ej taget så hårt som man från början hade trott. I detta sammanhang kan jag skildra ett par exempel från min egen familj. Min älsste son började gå vid tio månaders ålder. Så hände det sig då han på dagen var elva månader att vi hade flyttat in i en ny lägenhet och jag var sysselsatt med att skruva fast namnskylten på ena av ytterdörrarna. Jag hade ej stängt till kikk andra dörren till

Na 10  
1  
Leaf 117.

ut till trappan. I ett obehagligt ögonblick kom pojken trampande ut genom dörren utan att jag, som arbetade med skylten, gav akt på honom i tid till att få tag i honom innan ha föll och rullade som ett klot nedför alla trapporna. Jag blev givitvis förskräckt och väntade få se honom halft inhjälslagen. Det visade sig ej ha taget så hårt. Han skrek visserligen strax efter de jag fått upp honom, jag tror mera av rädsla än av smärta. för han upphörde ganska fort därmed och något men framdeles visade sig ej. En liknande händelse var en min dotterson utsatt för då han var i ett och ett halft årsåldern och störtade utför en brant källartrapp och slog i en vägg intill trappans nedre del utan att skada sig.

S.k. fallhatt, fallvalk, fallvals eller fallskärm, har jag aldrig sett eller hört amtalas vare sig där i trakten eller annerstädes.

Att man direkt stängde in barnet, kan man väl knappast säga att man gjorde, men om man för en kortare eller längre stund behövde lämna det utan tillsyn för uträttandet av något göromål och ändå kunna känna sig trygg för att barnet, <sup>ej</sup> under tiden skulle komma till skada hade man på en del ställen bland andra i mitt föräldrahem en barngunga hängande i en takbjälke i vilken man placerade barnet på ett betryggande sätt så att det ej kunde falla av. Gungan sattes i rörelse och för den händelse äldre syskon fanns, kunde dessa

utan svårighet hålla gungan igång, underhålla sig med barnet i den-  
 samma och därmed vara modern behjälplig med passningen av det, även  
 om de voro för små till att på egen hand fritt taga vård om barnet.  
 Då barnet var så försigkommet, att det ville gå, började det i all-  
 mänhet med att "gå umän" som man sade, d.v.s. det gick och höll sig  
 i möblerna i rummet den första tiden. Man hade då i en del hem en  
 s.k. gångvagn som man satte det i. Den bestod av fyra snett uppåt-  
 stående fyrkantiga stråvor försedda med små hjul och sammanställda  
 upp- och nedtill med tvärslår till kvadratisk form. Överstycket på  
 vagnen var delat i tvenne halvvar, varje halva försedd med gångjärn  
 fastsatta i vagnens övre tvärlå. I varje halva var en halvmånformad  
 äyrundning/<sup>utskuren</sup> som tillsammans kom att bilda en löppning lagom stor till  
 att omsluta barnets kropp under armarna. Vid nedsättandet av barnet  
 i vagnen lyftes de båda halvorna av överstycket upp och efter bar-  
 nets placering i vagnen fälldes de ned igen och hakades fast. Bar-  
 net kunde nu promenera fritt omkring i rummet med stöd av den rul-  
 lande vagnen. Man kunde ibland förvåna sig över vilken färdighet  
 ett barn kunde prestera vid manövererandet av vagnen i olika rikt-  
 ningar på golvet. Man kunde ju ej låta barnet hållas kvar i vagnen  
 alltför länge. Det märktes ju när det började tröttna och då fick  
 man taga upp det för att ej utsätta detsamma för överansträngning,  
 som på ett eller annat sätt skulle kunna bli till framtida men.  
 Att man tjudrade barnet, har jag ej sett eller hört omtalas. Sedan

barnet kunde gå, hade man ej längre användning för gångvagnen, utan kunde denna då överföras till någon förvaringsplats. Gungan däremot brukade man i allmänhet använda till att sätta barnet i även sedan det kunde gå, men efterhand som barnet utvecklade sig, blev också denna nedtagen och undanställd. Att man utrustade barnet med bjällror är ju möjligt, att det kan ha förekommit i vissa fall, men jag har inget minne av, att jag sett det. Man kan inte säga, att man direkt försökte hindra barnet att ~~barnet~~ tröttade ut sig vid kropp- och gåövningar. Barnet fick i regel hålla på med sina rörelser så länge det ville, då det tröttnade gav sig detta tillkänna genom att barnet självmant sökte lättnad och tröst hos någon äldre person som då tog det till sig och lät det vila.

Mer eller mindre försökte man medvetet bibringa barnet vissa färdigheter. I vilken utsträckning detta förekom berodde till stor del på vederbörande föräldrars sinne och intresse för barn, vilket var helt individuellt. De kunde ju vara mer eller mindre barnkära och roade av att sysselsätta sig med barnet så snart som tillfälle därtill gavs utöver vad som var absolut nödvändigt för barnets skötsel och välbefinnande. Föräldrarnas sociala förhållanden kunde ju också spela en viss roll därvidlag. De bättre bemedlade som hade råd till att hålla sig med hjälp i hemmet hade alltid större resurser och mera tid till att ägna sig åt barnet än föräldrarna bland

den fattiga befolkningen som fick ägna sin mesta tid åt produktivt arbete. Då de kommo hem uttröttade efter ett många gånger hårt dag-  
verk och i behov av vila, kunde de ej ha någon större lust till  
att sysselsätta sig med barnet i den bemärkelsen som här nu varit  
på tal, även om de under gynnsammare förhållanden skulle haft in-  
tresse härtill.

Några särskilda redskap som kom till användning i detta samman-  
hang, känner jag ej till, utöver den ovannämnda gångvagnen och gung-  
an. En pall som barnen kunde sitta på och med lätthet hantera såg  
man i varje hem och i en del även en barnmödel bestående av ett  
par små stolar och bord i förhållande därtill. Var dessa föremål  
tillverkats eller varifrån de anskaffats, känner jag ej till, men  
troligen voro de väl tillverkade av någon snickare i trakten eller  
inköpta på någon marknad i Lund eller Sjöbo. Föremålen brukade kom-  
ma till användning när barnet kommit så långt i utvecklingen, att  
det började få intresse av saker och ting. Hur länge de brukades  
är inte lätt att svara på. Detta kunde ju variera vad tiden beträf-  
far, beroende på barnets utveckling i allmänhet med växande intres-  
se för andra saker i omgivningen. En del barn kunde gå redan vid  
tio à elva månaders ålder andra först vid en ålder av fjorton till  
femton månader. Så var förhållandet med mina egna barn.

Lite leksaker, beroende på råd och lägenhet, sökte man alltid

ACC. NR M. 14926:6.

LUNDS UNIV.  
FOLKMINNES-  
ARKIV

förskaffa åt barnet, såsom en docka till flickan, en häst eller annat djur, en vagn, en visselpipa eller dylikt till pojken. Mindre bemedlade föräldrars barn fingo i stort sett nöja sig med hemmagjorda leksaker, lappdöcker t.ex. möjligen i enstaka fall någon inköpt leksak, en skallra en boll eller dylikt. Bättre bemedlade familjer köpte gärna med sig hem någon leksak till barnet vid de tillfällen då de hade ärende till staden eller vid marknadsbesök. Något i huset fastsatt föremål som vid beröring kunde ge ljud ifrån sig för attaröda barnet, vet jag mig ej ha sett ha förekommit.

Malmö i april 1960.



M. 14926:7

FOLKLIVSARKIVET  
Institutionen för folklivsforskning  
vid Lunds universitet

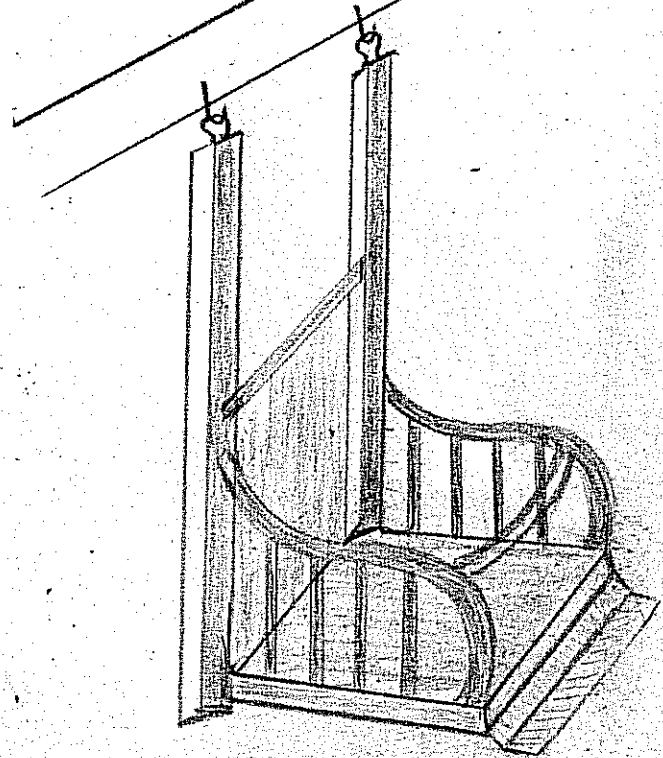
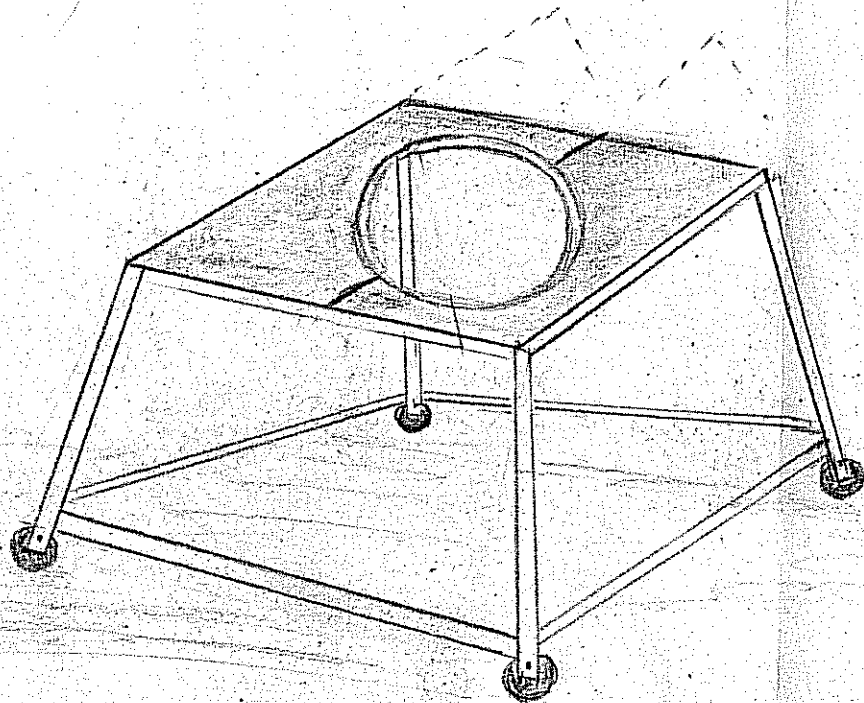

Tåhär ungefär såg den gåmrvagn och bangunga ut  
som vi hade i min föräldrars.

Tecknat av *Stenlund*