

Landskap: *Skåne* Upptecknare: *Olle Lindqvist, Lund*
Härad: *N. Åsbo* Berättare: *Albert Wolke, Bålinge, Odersjöunga*
Socken: *Odersjöunga* Berättarens yrke: *Knogmakare ö. småbrukare*
Uppteckningsår: *1959* Född år *1893* i *Tockarp, Odersjöunga sv.*

Knogmakarevi. s. 1-4.

Skriv endast på denna sida.

M. 15893 : 2.

Landskap: Skåne Upptecknat av: Olle Lindqvist
Härad: N. Åsbo Adress: Stora Södergatan 58 B. LUND
Socken: ~~Örkelljunga~~ Oderljunga Berättat av: Albert Wolke Stora Bälinge ~~Örkelljunga~~
Öderljunga
Uppteckningsår: 1959 Född år 1893 i Tockarp Örkelljunga sn

tillverkas bara ibl. och då på beställning.

Andra storlekar än dessa kan också tillverkas på beställning. Wolke har ett mått att kontrollera korgarnas storlek under tillverkningen. -

Materialet är ene och björk. Förr fanns mycket ene på trakten men det går väck nu planterar gran. När man hugger ene på annans mark lägger man det i buntar om ca 100 käpp varje bunt. Denna bunt väger 60-75 kg., beroende på käpparnas storlek. W. hugger själv 1 ene ~~och kostar ungefär 27 öre/kg.~~ När man hugger på annans mark kan man betala med korgar, eller också betalar man, antingen efter per-hundrade eller per bunt. - För ca 5-6 dan började W. köpa ene från Småland. Annonser i tidningarna talar om när ene säljes och får var 14;e dag kommer det ner en lastbil för försäljning. Både stort och smått ene köp "Nu vet dom vilka som gör korgar och ringer oss innan de kommer ner".

Björk, som användes till korgbotten, skaffar man själv. "Det finns det gott o Dessutom användes ståltråd vid handtagen i korgen. Detta har Wolkes far aldrig använt, t W. Ståltråden gör korgen starkare. Wolke o. andra med honom började med denna ståltråd p talet, ("för ungefär 20 år sedan"). W. köper ståltråden i Örkelljunga järnaffärer. Den kos nu 2:35 kr./kg., men "för länge sedan kostade den bara 50 öre/kg."

W. berättade att det dessutom fanns korgar av ståltråd (potatis, kol-), "men dom man inte ha, för de river sönder kläderna". Man började göra sådana för ung. 10 år sedan de blev aldrig någon succés. De tillverkas fortf. dock i en viss utsträckning. Wolke sjä har aldrig gjort sådana.

Ifyll endast ovanstående uppgifter!

Landskap: Skåne Upptecknat av: Olle Lindqvist
 Härad: N. Åsbo Adress: Stora Södergatan 58 B LUND
 Socken: Örkelljunga Oderljunga Berättat av: Albert Wolke Stora Bälunge Örkelljunga
 Öderljunga
 Uppteckningsår: 1959 Född år 1893 i Tockarp Örkelljunga sn

"Man gjorde också korgar av plåt, som löddes ihop".

Nu görs många korgar av rötting (mangelkorgar). De är lätta men inte starka. -
 100-literskorgarna säljs till kolfabriker i Hälsingborg, ^{och vid Råå och "till gummfabriken"} ~~Specialt säljer W. till Bäck~~
~~mifabrik~~, ibl. till andra när "jag har korgar på lager".

Vanligen beställs ett hundratal korgar på en gång och de tillverkas "på ett par månader".
 De transporteras till Örkelljunga el. Åsljunga och går därifrån med järnväg till köparen.
 får själv stå för dessa transportkostnader.

Man kan också få sålt genom uppköpare, som förr for med hästskjuts och nu far med bil.
 De säljer korgar och kvastar mm. likn. Dessa uppköpare far i sin tur omkring och säljer
 både i gårdar och på marknader. De kunde fara ända ner på slätten och till Malmö och Lund.
 Varken Wolkes far eller W. själv har åkt runt och sålt korgar.

Priset på 100-literskorgar är f.n. 9:- till kolfirmor och likn. Uppköparna
 8:- - 8:50. Dessa priser har varit relativt konstanta under flera år. Tidigare fick man mer
 re.

W. förvarar sitt korglager i vagnboden. Ibl. kan där stå upp till ett hundratal korgar
 stundtals bara ett dussin. -

Far hade samma sorters redskap som W. "Han gjorde 50-literskorgar, liten korg." - 'Huggekn'
 har köpts av en riktig smed. En sådan kunde köpas på marknad (t.ex. i Örkelljunga). Smede
 var från Småland och drog runt på marknader med liar och knivar. Två andra knivar hade W.
 från Bofors genom en bekant och hade gett 10:- för dem. Knivarna skall vara härdade på ett

Ifyll endast ovanstående uppgifter!

M. 15893 : 4.

Landskap: Skåne Upptecknat av: Olle Lindqvist
Härad: *N. Aska* Adress: Stora Södergatan 58 B LUND
Socken: *Örkelljunga Oddevjunga* Berättat av: Albert Wolke, *Bälings, Oddevjunga*
Uppteckningsår: 1959 Född år 1893 i Tockarp, *Örkelljunga*

speciellt sätt.

Nu går många över till att använda säckar i stället för korgar, men korgmakerie fortsätter. och "det är bättre med arbete än förr, ty vi är färre".

(Med rätt införda rättelser är gjorda efter en bandupptagning, som gjordes samtidigt med uppteckningen. O.L. #59.)

Ifyll endast ovanstående uppgifter!

Landskap: Skåne Upptecknare: Hennrik Grabs
Härad: N. Asbo Berättare: Albert Waller, Bålinge, Oduljunga
Socken: Oduljunga Berättarens yrke: Småbrukare ö. Korgmakare
Uppteckningsår: 1959 Född år 1893 i Tscharp, Oduljunga sv.

Korgmakari. s. 5-6.

4 st lika långa käppar av björk lades in i en ugn, för att av värmen göras böjligare. Efter några minuter togs de ut och 2 av käpparna klövs längs mitten, varpå halvorna av en kluven käpp lades å ömse sidor om en hel. Med en kraftig, handsmidd kniv fläcktes ett avlångt hål igenom samtliga tre och genom detta stacks de 3 resterande käpparna, lagga på samma sätt med en hel käpp omgiven av 2 kluvna. En av de kluvna kapades av på mitten, sedan den väl kommit genom håket. (fig 1)

Medan björkkäpparna låg i ugnen gjordes eneremsorna färdiga till flätningen. De färska enekäpparna fläcktes i den spetsöga ändan och kniven drevs ner genom käppen och skalade av en remsa, - 5-6 pr enekäpp. En kraftig remsa stacks sedan genom hålet i bottenkorset och flätades runt korsets 4 armar ett varv och sedan ett varv tillbaka, åt motsatt håll. (fig 2)

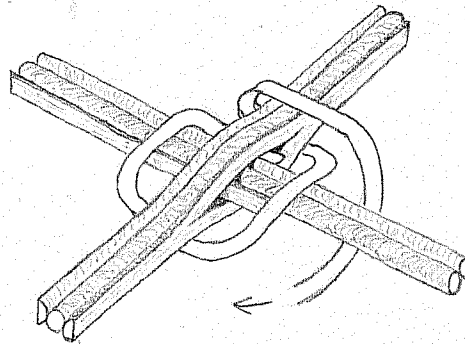
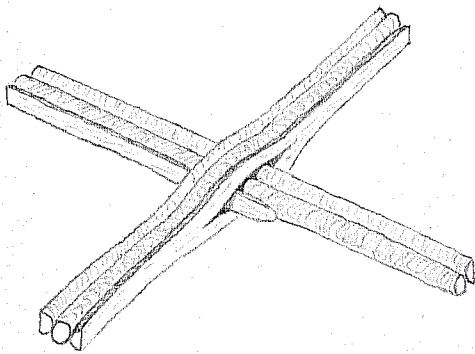

Landskap: Skåne Upptecknat av: Henrik Gräbe
Härad: N.Åsbo Adress:
Socken: Oderljunga Berättat av: Albert
Korgmakare/Wolke, Oderljunga
Uppteckningsår: 6.4 1959 Född år 1893 i Tockarp, Örkeljunga

Ifyll endast ovanstående uppgifter!

Sedan bottenkäpparna på så sätt blivit låsta, böjdes korsarmarna ut till i allt II st ekrar och flätningen fortsattes kring varje enskild. Antalet måste vara ojämt, för att flätningen skall kunna göras. (fig 3)

Då botten var helt färdig, stacks kraftiga, avskalade enekäppar genom flätningen in mot centrum, - en käpp på var sida om bottenekrarna utom på ett ställe, alltså allt 2I st, eftersom antalet fortfarande måste vara udda. Dessa långa käppar böjdes sedan uppåt och bands ihop, varpå flätningen av korgväggen kunde börja. (fig 4)

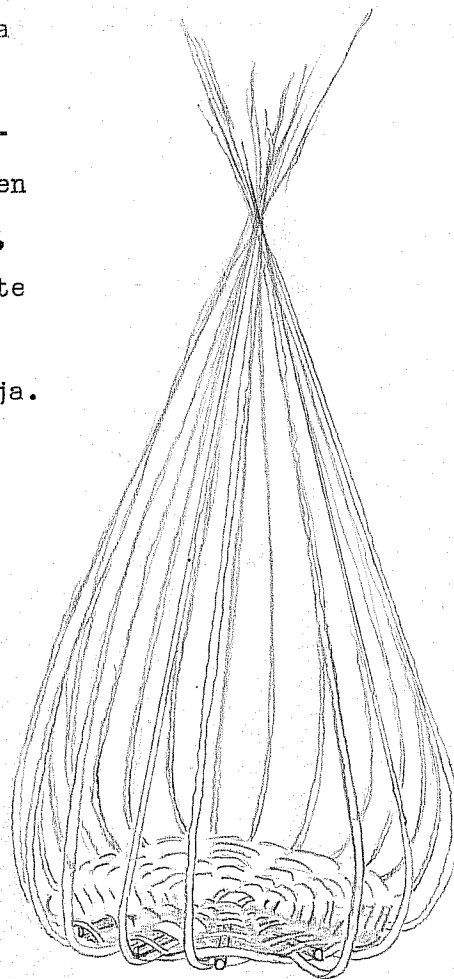
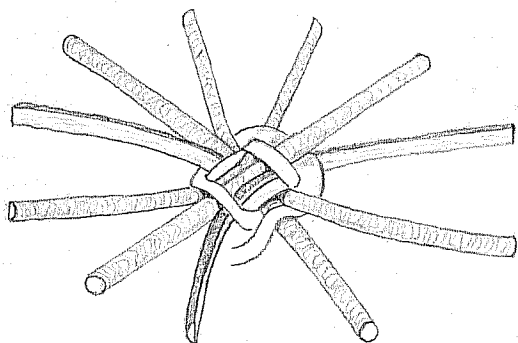

Landskap: Skåne Upptecknat av: Henrik Græbe
Härad: N. Åsbo Adress: Albert
Socken: Oderljunga Berättat av: Korgmakare Wolke, Oderljunga
Uppteckningsår: 6.4 1959 Född år 1893 i Tockarp, Örkelljunga

Ifyll endast ovanstående uppgifter!

Skåne

N. Åsbo h.d.

Oderljunga sv.

uppt. år 1959.

uppt. av ö. intervjuare:
fil. stud. Olle Lindqvist m.fl.

Utdrag av en bandinspelning hos småbrukaren och

korgmakaren Albert Wolke Bälinge, Oderljunga sv.
f. år 1893 i Fockarp, Oderljunga sv.
(inspelv. d. 6 april 1959)

Tillverkning av korgar, m. m.

- Nähää.
- De går väck. Mycket här nere.
- Här har funnits förut?
- Va?
- Har de funnits här förut i trakten också?
- Javisst. Här har vatt mycke mä ene annars men att... Så...odlar di väldigt mä gran. Di forsätter så... går enet väck.
- Å de e de absolut enda träslaget man kan använda vid korgtillverkning?
- Ja, de e de bästa.
- De e de bästa?
- Ja. Ened e ju de starkaste trä, som nästan finns. I alla fall. Ella kan di använda annat ässe.
- Vilket träslag skulle man då använda?
- Ja, här e vide...å...ek. Men ened de e de starkaste trä.
- När börja ni gå över å hämta enet uppe i Småland?
- Ja, de...
- Va de far som börja mä de?
- ...e minsann många år sen de börja å komma ner. Men de e inte så många år sen ja börja å köpa.
- Nähä.
- For ja hogg själv.
- Ni högg själv här förut ja?
- Själv hogg å körde ette.
- När ungefär började ni köpa, tror ni?
- Ja, de e nock mer...inte mer än en fem eller sex år sen ja börja köpa.
- Jaså inte längre. Nähä. Hur e de egentligen - åker ni då en å en å köper upp eller de e många som åker, slår er ihop till exempel å reser...?
- Ja, di annonserar i tiningen gärna, när di kommer ner. Men nu vet di var...di kan sälja...te di som gör korga så...ringer di te dom å så...åker man ner te Örkejlunga å köper.
- När...hugger dom detta för att de ska bli bäst för att göra korgen?
- Ja, de...de bästa de e när di hugger om ettehostana. För sen när ...barken går av...sen...sen e ened mycke skörare. Så länge...

M. 15893:9.

FOLKLIVSARKIVET

Institutionen för folklivsforskning vid Lunds universitet

3.

- Då blir de torrare kanske också?
- Javisst gör de de.
- Jaha. - Björken den skaffar ni själv?
- Ja, sånt finns / ? /. De e /inte ?/ riktigt ont om sådant.
- Vem köper dessa 500-literskorgar?
- 500?
- Ja.
- Ja, de bler bär...enstaka fall, för de e di som...ve gåra... som bär halm å...
- Beställer dom en sån extra utav er då?
- Javisst. Så vill di ha såna väldigt stora korga. När di bär halm eller di bär agnor ve tröskor eller nånting sådant så...
- Hur lärde ni er de här arbetet?
- Hur ja lärde'd?
- Ja. Var de far?
- Ja så...de gamle föräldrana di gjorde korga å så borja ja åsse litta...
- Både far å mor?
- Va?
- Gjorde både fär å mor korgar?
- Ja far...
- Ja, å mor också?
- Nä. A i sjuttan (?) / ? /. Men här e ju nog disom har gjort... tror ja visst.
- Jaha.
- Förr. Många. Närstans. Men de e nog sällan.
- När ungefär gjorde ni er första korg, tror ni?
- Ja, de e...e...över femti år sen.
- Jaha.
- Ja gick i skolan i alla fall, när ja sad å mixtra mä ed litta en ynka gång. Men de gjorde ja bärna för ro skull då, när ja borja.
- Tog de lång tid å lära sej å göra ensån här korg ordentligt? Ja menar när ni en gång fick lära er...blev upplärd utav far å göra såna här korgar.
- Ja, de...
- Va de besvärligt första gången?
- ...e ju inte...de går ju inte så kvickt.

~~XXXXXX~~
~~Na, de...de första ja.~~
~~XXXXXX~~
~~en far göra åska alla tungan man far...kan ja dom...som de lönna~~

- Nä, de...de förstår ja.
- En får göra åtskillia ingan man får...kan få dom...som de licknar nånting. Får göra många.
- Vilken tid på året brukar ni vanligtvis hålla på å göra korgar?
- Om vintern.
- Om vintern?
- Ja.
- Å va...räknar ni som vinter här nere?
- Ja...ifrå...ja se de beror se ju på om de...om de e medd...kommer snö å så...så ifrå...november...
- November...
- ...ella december / ? / fram te...*vårändan (?)*
- Hur många såna här korgar kan ni göra på en da?
- Jaha...de e rätt så drygt. De bler minsann inte så många. Å ja sitter inte heller for jämt en da...
- Nähä.
- ...for ja har ju djuren å gå å passa åsse lite å...
- Jaha, jaså här e djur också på gården? Va har ni då för djur då?
- Ja, här e...kor å häst å...svin, som di kallar ed.
- Hur många kor då?
- Ja har inte mer än två.
- Två kor. Å höns har ni också?
- Ja.
- Ja, de e väl...er hustru...frus arbete?
- Va?
- Ja, de e frugans arbete de?
- Jaa, de e de ju.
- Har ni aldrig hållit på så mycke så att ni har gjort korgar... hela dagar i sträck?
- Na, se inte de...kan man ju inte när...man har djur...
- Nä.
- ...får man gå ifrå näen gång. Men de e naturligvis...förr så kunne man ju...
- Ni sa, att ni hade lärt er de här yrket av er far. Vem har han lärt sej de av?
- Vilket?

- Vem...har er far lärtsejav å göra korgar?
- Jahaa, han...har lärt mej.
- Jaha, men vem...hade er far lärt sej av då?
- Ja, de vet ja inte.
- Nähä. Er farfar gjorde inte korgar?
- Nähä, de...de tror ja då inte han gjorde. Nä minsann...ja de minns ja inte...de e ju...de e ju så länge sen så de...de tror ja ~~X~~ inte han gjorde.
- Nähä.
- Gör ni korgar bara som beställningsarbeten nu eller...säljer ni också?
- Ja säljer.
- Hur går de till?
- Å sälja dom?
- Ja.
- Jaaha, de e mä de som mä annat~~te~~ di säljer. Där e uppköbare... ja säljer te...te...såna därna...~~de~~ som går hunnra liter i...de e te kolfirmor...
- Jaha.
- ...i Hälsingborg å så.
- Beställer dom utav er då?
- Jaa. Å så e här uppköpare som... köper å... kör omkring ut på slätten å...säljer korga te bönnen å te...fabriker å töj.
- Jaha.
- De brukar ju ha stega å kvasta å...slöjdhandlare som kör omkring å säljer...kör långt ner på slätten. Förr så va de ju mä...hästskjussa di körde men nu kör di mä bila.
- Jaha. - HUr många olika korgstorlekar gör ni? 50 å 100 å 500?
- Ja, å...där e samma som ska bärre ha ~~KXXX~~ som går en tie, femton liter i.
- Jaså, tie, femton liter också?
- Såna små.
- Va gör...har dom dom till?
- Va?
- Va har dom såna små korgar till?
- Ja, där e om di ska...ta...gå ud å...på lanned å ta potatis... ella så å plocka opp lite grann å...

- Jaha.
- ...ta in ella nåt. Di har när di...planterar granplantor åsse for...så sä...har di dom i en sån liten korg å bär mä se når di går å plockar å...sätter plantorna.
- Ja, de kan ju va praktiskt. - Finns de nå storlekar på korgarna mellan 100 å 500 liter som ni gör?
- Om där e storlekar?
- Ja, finns de nå storlekar där emellan...som ni brukar göra också?
- Där e ju...mycke storlekar på de...skillnad...
- Jo visst, men...finns de nå speciella storlekar däremellan som folk vill ha? 250 liter eller nånting sånt?
- Ja, där e ju...flere som vill ha...minner korgor...större å... de e litte obiga...
- Jaha, de e precis eftersom...kunden vill ha?
- ...di vill ha ed.
- Hur vet ni exakt, att dom här korgarna rymmer...50 å 100 å 500 liter? Hur får ni fram den storleken?
- Ja har...mått på dom...
- Ja...
- ...på storleken på dom.
- Ja... Ja har inte sett er mäta...
- Men de e ju inte alla som...
- ...en enda gång eller ni har de i huvet bara?
- Va?
- Ja har inte sett er mäta en enda gång på den här botten. E de bara som ni har i huvet att...så å så många varv ska de va?
- Näädå. Ja ta...har de mätted...dee...de...de e te bonnen.
- Jaha.
- Å där har ja mätted te en hektoliterskorg...te botten.
- Jaha.
- Där skiljer så möed. På storleken.
- Ni har aldrig åkt runt å sålt korgar själv nån gång?
- Nä. - De e ju inte så noga mä dom som en hektoliterskorg. För de e ju...då om kolfirmorna hade en för stor ella för liten korg så ble ju kunderna...rent desperata på dom...inte di fick så meed di skulle ha.

- När far sålde sina korgar, gjorde han likadant? Kom de uppköpare då också?
- Ja.
- Så han va aldrig själv ute å sålde?
- Nä, han sålde te...handlare som...to omkring.
- Jaha. - Hur ofta köper ni?
- Ja, se de...ja köper så titt där kommer nån nästan...ner här.
- Hur mycke använder ni?
- Ja, ja...nj i sommar så går där inte så möed te...men om ettehösten får man köpa tusen kilo ella...femtonhundra kilo å så. Å så hugger ja själv lite. Ja brukar själv för de mesta å hugga sånt smått.
- E de samma pris på de? Såväl...
- Nä, så hugger ja de själv, så...slipper ja å ge så meed för de.
- Men ja menar, e de samma pris på nu dom stora spånorna...?
- Ja, som de små?
- Ja.
- Ja, å dom?
- Jaa.
- Handlarna?
- Ja, just de ja.
- Ja, di tar itt pris.
- Så de ligger blandat?
- Jaha.
- Så de finns liksom inte olika kvalitéter?
- Nä, di har blandat, ässe har...har di buntor. Där e en sjuttifem kilo i var bunta...så där.
- Va kostar en sån bunta?
- Ja, den kostar...di kostar tjugesju öre kilot. Så brås på va där då bler. De e litta oliga, hur stora di har dom.
- När man hugger på andras mark, hur beräknar man priset då? E de på...?
- Di tar visst for...buntan...ella for hundrat ella så. Käppa. Somma vill ha en korg ella två for man hugger...ett par tre buntor ella så. De e litta oliga.
- Så de e...betalning in natura då.

- Så de bler ju billiare. Men så...ska så...skulle en leja skjuss å så så ble de ju lea dyrt men...når en då själv ska köra etter de så...
- Var tar Wolke ut å hugger?
- Ja, ja...e opp mod...Ignaberga å...Sösdala å...däroppet. Litta omkring.
- Nåra særskilda böner där som...?
- Di som har stora skogsmarker. Där som e...mycke mä fureskog... där e ened bäst.
- Nu plockar di aldri av...enebären till å...göra dricka?
- Nähä, inte nu för tien, de va förr i världen.
- Då plocka di...?
- Då plocka di enebär. / ? / har ja aldri sett på, men ja vet di sa di plocka bär å...kokte. Skulle ha dricka å. Ja vet inte, hont de va, de va väl naturligvis inte så fint.
- Åjo, de e mycke fint, enebärsdricka. Ja har själv druckit de.
- Ja, men de får nog ändå va nåt...på nåt...finare vis än di gjorde förr.
- Jaså, jaha.
- Tänker ja, Ja, ja vet inte de.
- Ja, ja tyckte de va mycke gott.
- Jaså.
- Jaha. - Va väger en sån där 100-literskorg, når den är færdig? Va tror ni den kan väga? Fem, sex kilo?
- De räcker inte.
- Tie?
- Den väger säkert...den väger nog åtta kilo.
- Åtta. Ja e oförskämd nog å fråga också, hur mycke får ni för en sån där korg, når ni säljer den?
- Jaha, så de... Handlarna ger ju inte så möed som når en själv kan sälja den te en kolfirma.
- Nähä. Va får ni, når ni säljer den till en kolfirma till exempel?
- Ja, nie kronor.
- Nie kronor. Å om de kommer en handlande?
- Ja, se di vill ju tjäna en krona på stöcked.
- Jaha. Så dom ger en å...sju, åtta kronor då bara?

- Åtta. Åtta å femti mä näen gång kanske men...
- E Wolke ensam om å göra korgar här i bygden eller...?
- Här e ja nu.
- Jaha.
- Men så nere i Örkelljunga där e ju...mycket många.
- Har de varit flera förr här?
- Ja, här har vatt ett par ändå här oppe, men så näen har flytt här ifrå.
- Jaha. Har Wolke alltid varit här själv å gjort dom eller...?
- Va?
- Har Wolke ~~XXXXXX~~ varit här alltid själv å gjort dom eller...på de här stället?
- Ja. Nä, inte här, ja...har inte bott här allti.
- Var då tidigare?
- Där länger oppe.
- Va kallas de här?
- Bälinge.
- Jaså de...hör te Bälinge?
- Bälinge hör de te ja. Ja. Javisst.
- ~~X~~Ja, ja bara undrar, just priserna på de här, har...har de skiftat ~~X~~ eller har de hållit sej ve...åtta, nie kronor länge nu, alltså pris set på korgar?
- Ja, de har de hållt länge. Men förr...kosta di inte så möed.
- Så di växle...priserna växlar inte från år till år utan...?
- Näe, de gör ~~då~~ inte.
- När flyttade ni hit till...till Bälinge?
- Ja så, ja har...ha vatt här...allti...i all min ti mer...ja, ja hade ett ställe nöre i Örahult. Itt tag.
- Jaha.
- Ja köpte å hade de.
- E Wolke född nitti...?
- Va? Tre.
- Nittitre.
- Vem införde konsten å göra korgar här i bygden?
- Va?
- ~~X~~Va de Wolke som börja å göra korgar här?

- Nä, se de va di gamle.
- Hur kan de va, att dom börja mä de?
- Ja, ja vet inte, hur de kunne va...di hade väl...här va väl ont om arbete å så...skulle di väl göra nånting.
- Jaha. Ni har väl aldrig hört, varför dom började mä de? Ni har aldrig berättats nåt om de?
- Nä.
- Nähä. - Wolkes far, bodde han här också?
- Jaha.
- Hela sitt liv?
- Va?
- I hela sitt liv?
- Nä.
- Var kom han...?
- Han e kommen ifrå Örkelljunga socken förr.
- Örkelljunga.
- Mattarp hette de...
- Mattarp.
- ...Tockarp ella...nånstans där oppe. Han hade ställe där oppe visst förr.
- Kunne han göra korgar, redan när han kom hit då? Far?
- Ja, de...tror ja han kunne.
- När ungefär flytta han hit...de vet inte Wolke?
- Nä, de vet ja inte.
- Nähä. - Men Wolke e född här på gården i alla fall?
- Nää, ja e född i...i Tockarp.
- Jaha. Va de länge efter Wolke ble född som...far...?
- Ja va bärta liten väl när ja kom hit, tänker ja, ja vet inte riktigt hur.
- Före 1900 då. - Har ni aldrig gått över te ståltråds...e...?
- Jo, men att de går inte lätt å sälja.
- Går de inte å sälja?
- Nja, inte lätt nu.
- Varför de då?
- Ja, kolkorga vill di i alla fall inte ha, Som e ståltrå till. For att...di...
- Skavs de sönnar här...e...av ståltrån eller...?

- Va?
- Skavs...spånorna sönnar av ståltrån eller va beror de på?
- Nä men att...di tycker inte om dom ändå. Potatiskorga, när de e ståltråskorga, så...fordarvar de potatisen...skalen den...får skam å sen ruttnar potatisen på vintern. När di kastar potatisen i korgen når di plockar så...så e de så hårt..ståltrån e så hårt så att de...fordarvar... Å kolkorgana där vill di inte ha dom for att...di som kör ut kolen å så har di dom på bila... så tar di korgen på ryggen...å så e där ju ståltråspigga så... river de ju itu dorra overallser...di som kör. Men de gör ju inte...enekorgen.
- Använder dom såna här korga fortfarande...di som kör ut mä kol, har dom inte nåt annat, som di har gått över te?
- Ja, inte udan di har gått över te säcka.
- Säcka, ja.
- Lite.
- Men e de...?
- Men de bler ju snart slut mä de, for att oljan tar ju överhand.
- Jaja.
- På kolen.
- E efterfrågan mycke mindre nu än den har vatt förr?
- Tjaa, de e de kanske jämtom. For många.
- Ja. - Men de e väl de att de e...många...mindre som håller på mä de nu än förr?
- Javisst e de de.
- Så att di, di har arbete...?
- Ja.
- ...ändå ja.
- Här e ju bätter arbete...
- Ja.
- X...nu för tien än förr i världen. Nu e här mer företag di har.
- Man kan inte göra de här mä maskiner alls?
- De kan di inte. Di ha nog försökt, men de går inte. Detta får gå mä hann, om di ska ha nån.
- Jaa.
- Hannkraft. De finns ju inte hjälp att di ska...kan göra de mä maskin.

- Di skulle kunna klyva dom här...spånorna mä maskin?
- Nä, de kan di inte...
- Inte de?
- * ...iheller.
- Själva kanten överst på den här korgen, har ni inte ståltråd i den heller?
- Nä.
- Nähä. De e ene helt igenom?
- De har ja inte. Där e...e ståltrå lite grann i den...ve hann-tagen.
- Jaha.
- Men de e de enda.
- Har ni alltid använt ståltråd till handtagen?
- Ja, de ha ja.
- Jaha. - Ni har inga ~~korgar~~ såna korgar mä grepe rakt över, eller de e bara...?
- Jo, de gör ja ässe.
- Jaha.
- Men de e bara små. Där går väl inte mer än en...femton liter eller nåd.
- Jaha.
- ~~Tie~~ ulla femton liter i dom. Di får inte va storre.
- Hur lång e nu livstiden på en sån här korg? Den får inte va för lång naturligtvis? För då får ni ju inte...
- Nävisst får den inte de. / ? / helst inte vara mer än ett halvt år, men kanske den varar två år. Ja tänker den varar i tre, fyra år te...te fruon som ska ha den.
- De gör den ju nog.
- Inte mer än...ha lite löv å litt i.
- Hur många tunnlann jor har ni här på...ställed?
- Ja, här e inte mer än...en...en fem hektar.
- Tie tunnlann.
- Odlad.
- Skog också?
- Na, de e bara lite.
- Hur e de egentligen, e...e de så...så...ungefär så stora alla gårdana här eller...?

- Nä, här e storre å minnre.
- Jaså, så de e olika...olika storlekar. - När ni hämtar enet på annans mark, tar ni de i buntar om hundra då, eller tar ni de i...buntar på...tjuge eller tretti kilo?
- A, en tar en / ? / sjuttifem kilo eller så nåt.
- Jaså, sjuttifem kilo.
- Ja, en bär ud...å skogen / ? /.
- / ? / en stor bunte?
- Va?
- De e väl en rätt stor bunte?
- Jaa, de e klart de. En bär ju en...sexti, sjutti kilo. Brås ju på, hur stor käppen e.
- Ja.
- Såna små kan man ju ha hundra...kappa...te en liten bunta... De e ju inte någ tungt. Men bära...hundra såna, de bler... for tungt...i skogen.
- De blir lite tungt ja.
- Ja.
- Hur buntar ni ihop dom? Mä snöre bara?
- Ja, bara en ståltråsbit.
- Ni slår inte...? Ståltrå?
- En ståltråsbit om.
- Ni har aldrig slått en en om?
- Nä. De e rahändare mä en bit ståltrå.
- Jaha. - Men e de inte så, när ni tar såna där käppar å får... får...både små å stora just i en bunt så att ni då kanske får en bunt mä bara stora i å / ? / ?
- Ja, men se sin kan ja ju dela på här himma.
- Jaja.
- Först.
- Jaja, men alltså när man köper dom så...?
- Ja...
- ...de e ingen risk att man får för få eller för små?
- Nä, de gör inte nåd.
- Nähä. - Den här speciella huggekniven, var köper man en sån?
- Ja, de e...bäst å köpa å...å en rikti sme.
- Jaså, var får man tag i honom då?

- Han brukar å komma te marknader.
- Till marknader? Vilka marknader då?
- Jaa...förr va här på Örkelljunga markna förr...rätt många ifrå Småland...såna smeer...di... Men de e inte alla som kan göra en sån kniv. For di kan inte harda dom riktit.
- Jaså, skall dom härdas speciellt också?
- Javisst...ska di de.
- Jaså.
- For e då inte riktit hardade, så håller di inte...spricker di sönder... De...den har ja köpt frå Bofors...å en till men så... hållt inte den andre. Den han... rög isönder så. Men han va inte riktit hardad. Sin to ja en ner te smen i Örkelljunga så skulle han harda den om men sen ble den...de gick inte for att... den va isönder innan så...
- Va kostar en sån här kniv?
- Ja den...ga ja inte mer...ja ga inte mer än tie kronor for båda...när ja köpte dom...~~XXXXXX~~
- Fem kronor stycket.
- ...ifrå Bofors. De va...en bekanting som...arbete på Bofors oppe...körde å skoga.
- Dom där smederna ifrå Småland, e de såna som...e både bönder å smeder då?
- Nä, de vet ja inte...tror ja knappt. Ja tror de e bara riktit ...de gör lia å...drar omkring te marknas å... / ? /
- Å de gör de fortfarande? Å de gör di än då?
- Ja, där e ju nåna ännu. Som brukar å komma ner nåen gång.
- Hade far såna redskap...som ni...när han...?
- Ja, men han...di gjorde nästan aldri förr udan...såna korga som desse. Såna små.
- Jaså. - Såna små, gjorde han dom större?
- Nä, såna små som denne. Gjorde nästan aldri nåd andra...
- Nähä.
- ...än såna.
- Hade han samma redskap som ni då?
- Jaha, de...
- Eller hade han nåra som va enklare?

- Nä, där fick va kniv å...såg å... ståltråssax ella så...fick de...
- Hade far ståltrå i korgarna också?
- Jaha, de vet ja minsann knappt. De tror ja däremot inte på den tiden.
- Vasa?
- Ja tror knappt de på den tiden...
- Näjä.
- ...att di hade.
- Utan de va enet hela vägen igenom i...? När...va de far som började mä ståltråden eller va de...Wolke själv som började?
- Ja, de va naturligvis...ja börja naturligvis själv...de va här fler än...naturligvis andra åsse som hade ståltrå te korgana så en fick ju följa mä.
- Jaa. Så de var bättre, tycker ni?
- Ja, så de e de att...korgen e mycke starkare mä trån i.
- Jaha, jojo.
- Di frestar ju korga hårt på gårana å sånt, när di bär in betor å allt sånt så...så frestar di korgen hårt.
- Men fortfarande e de väl så att vid varje lantgård så måste ~~XX~~ man ha en enekorg?
- Javisst ska di de ha.
- Va kallar bönderna...dom kallar inte de för en enekorg, dom ~~KXX~~ kallar de väl för en agnekorg eller nånting sånt där va?
- Ja, di store.
- Ja, just de.
- Ja, di store.
- Men de e väl dom som nu rymmer...e de fem...
- Där e...där e litt oligas...de brås ju på...men en 500-literskorg e väldit stor, de e knappt en kan bära den.
- Så de e väl dom som kallas för agnekorga?
- Ja, men de gör den andra åsse, 300-liters.
- Jaså, de e tre- å femhundra liters, som kallas för agnekorga.
- Här e ju inte många som villa ha så stora som 500 liter men... de e nästan mest ve en fabrik som e...i...har mycke mä...små... di fräser om där bler små, små stickor å sånt å bräder di... hyvlar å sånt. Så di bär sånt i dom.

- Jaa, ja vet inte, men de e nog säkert...tie år sen.
- Jaha. Å dom görs fort...görs dom fortfarande?
- Ja, lite grann, men inte mycked.
- Nähä.
- Nuhar di borjat på rotting.
- På rotting i stället?
- En del...ja.
- E de bra?
- Ja, di e så lätta så, men di e inte starka.
- Nähä.
- Ni har aldri flätat i halm, va?
- Va?
- Ni har aldrig flätat i halm?
- Nä, de har ja inte.
- / ? / såkorga å sånt där?
- Ja, såna.
- Jaa.
- Jaa.
- Gör ni de också?
- Nä.
- De gör ni inte.
- Nä.
- Så de enda ni alltså har haft liksom~~å~~ som bisyssla...?
- Ja, de e desse.
- ...de e desse...enekorgar.
- Enekorgana.
- Finns de nån här i trakten, som gör såna där rottingkorgar?
- Va?
- Finns de nån här i trakten, som gör rottingkorgar?
- Nä, inte här tätt vid.
- Nähä. Ni har sett såna i alla fall?
- Ja, de har ja.
- Så dom tycker ni inte va bra?
- Jo, men att...de e ju inte nåt...de e ju bårra for...de e ju mest manglekorga å...sånt å...
- Jaha, de e dom där långa då?
- Ja.

- Så de e aldrig nåt i den här stilen?
- Nä, inte såna.
- Nä. Dom här korgarna, som dom gjorde av plåt å lödde ihop, när ungefär...kom dom? Ja har aldri sett nån sån. Har Wolke...?
- Inte de?
- Nää, har Wolke sett dom?
- Ja.
- Va de nån här på trakten, som gjorde såna?
- Nä. Ja vet inte var di...men här va handlare, som körde omkring å sålde såna.
- Jaha. De sa dom aldrig, var dom hade fått dom ifrån?
- Nä, de har ja inte nån aning om.
- När dom sålde Wolkes korgar, for dom upp till Småland eller for dom ner i...? - Dom här uppköparna, som kom hit å köpte korgar av Wolke, for dom...runt på gårdarna å sålde eller for dom till marknader?
- Te marknader å...gårdana ässe.
- Jaså, både - och?
- Va?
- Jaså, både till...både till gårdar å marknader?
- Javisst. Di kör än...om sommaren...di borjar i...ja, nu har di hållt på lite, de har vatt så fint väder å kört, så nu har di vatt ute rätt länge.
- Jaha.
- Borjar i mars å köra uded, ud på slätten å ut...å långt åt... Malmö å Lund å alla världens /vana ?/ far di omkring.
- Vilka marknader brukade dom komma mä korgarna till då? Va de nere på slätten dom for ner mä korgarna?
- Ja, i städerna äss...jaavisst.
- Var de nån speciell marknad...?
- Nä, de tror ja inte.
- ...dom brukade säj, att dom skulle åka till?
- Nädå.
- Utan dom for från marknad till marknad?
- Jaa. Kör di te marknader å sen så fortsätter di te gårdana å sånt.
- Jaha.
- Sen.

- Var de konkurrans mellan dom där uppköparna?
- Jaa, så här e ju...väldigt många som kör på de viset.
- Jaha. E de nån konkurrans mellan dom så dom ringer ner till Wolke å säger, att nu kommer ja å då får inte...då får inte Wolke sälja till Persson ifrån...Emmaboda eller nånting sånt?
- Naa nä, de men att...en har gärna di en brukar å sälja te, så kommer di.
- Jaha. Förr, när ni var fler korgmakare i trakten, konkurrerade ni med varandra då?
- Nähä, de har gåed å sålt så många en har kunnat skaffa.
- Jaha. De tycks va en bra bisyssla de här då.
- Så de...
- Hur många va ni förr i trakten, när ni va som mest här? Som gjorde...?
- Gjorde korga?
- Ja.
- Ja, här va...tre ella fyra.
- I vilken länga e de Wolke har djuren? E de i denna eller den här som står vinkelrätt emot här?
- Ja, de e den.
- Den där borta?
- Där borta.
- Jaha. Va har Wolke här borta i huset då? E de vagn... vagnar å...?
- Va?
- Va har Wolke här borta i den här längan?
- Här?
- Ja.
- Ja, där står en vagn, å där e litta halm å litta hö å... nånting.
- Jaha.
- Sånt skräp.
- Skräp? De e väl sånt som behövs här?
- Javisst e de de.
- Har Wolke...har Wolke börjat å våra ännu?
- Lite grann.
- Va blir de för säd i år då?

- Va blir de för säd i år?
- Ja, de blir...havre å...vete å potatis å betor.
- Var ställer Wolke alla korgarna, innan dom blir sålda eller uppköparna...kommer?
- Ja sätter dom ut där.
- Hur många kan de stå där som mest då?
- Ja, där kan va ett hundra.
- Ett hundratal?
- Jadå.
- De e ju rätt stort då.
- Men somma går där inte mer än / ? / dussin.
- På sommaren?
- Nä, somma gånga.
- Jaså, ja, jaha.
- När att...här kan komma en handlare å köpa...å sin kan ja göra tåltre stöcken å sin kan där komma en annan å villa ha några.
- Jaha.
- Så de e litte oliga...hont di kommer.
- Står de bland vagnarna då eller...?
- Va?
- Står dom ute där vagnarna står?
- Javisst.
- Jaha. Står dom ute på...har Wolke nå korgar som står där nu?
- Ja, ja har några.
- De får vi gå ut å titta på sedan då.
- Jaa, de går nog bra å titta på dom.
- Brukade Wolke å Wolkes far sitta ihop å göra...göra korgar tillsammans?
- Na, de e många år sen han dog.
- Jaha. Men brukade ni göra de då, när han levde?
- Jaa...de...
- Brukade far aldrig berätta nånting då om...?
- Gamla äventyr?
- Jaa...
- Naha. Vi hade så brått, så vi hade inte ti te å höra på dom.
- Hade ni så bråttom då?
- Javisst.

- Ja tycker de går bra å prata å arbeta samtidigt. Ja tycker de har gått rätt bra i dag.
- Ja, de e inte lätt å veda. Forsög!
- Jaså, far han berättade aldrig nånting, när ni satt härinne?
- Nä. Ja, de kan nog hända, de kommer ja inte ihåg.
- Nähä. - Dom här kolfabrikerna i Hälsingborg, när dom ska ha korgar, brukar dom ringa upp till Wolke då å säja då, att nu ska vi ha ett dussin...?
- A, di tar gärna hundratals.
- Hundra i taget?
- Den gången di ska ha.
- Ja. Hur lång tid får Wolke på sej å göra de då eller...e de inte specificerat?
- Ja / ? / nåt sådant tar ju många år.
- Många år?
- Jaha. Anä, men att...de drar ju gärna leaväl...ett par månader ella nånting.
- Ett par månader. Två, tre?
- Så de...
- Kommer dom upp å hämtar de då mä bil?
- Nää, di får skickas.
- Mä järnväg?
- De får ju...en får skicka dom på järnvägen ella en kan få nån bil...själv.
- Jaha.
- Di ska ha dom fritt / ? /.
- Jaså, de ska dom.
- Kolfirmerna.
- När brukar Wolke få...när kör Wolke neråt...e de till Örkel-ljunga de e som närmast?
- Ja, de e närmast. Ja, vi har Åsljunga mä. De e ungefär lika långt.
- Ja, vem kör de åt Wolke då?
- Här e trafikare bor. Här.
- Jaha. - Vilka fabriker i Hälsingborg e de som brukar beställa utav Wolke?

- Ja, där e ve Råå. Å gummifabriken.
- E de fler fabriker än Råå gummifabrik?
- Nä, ja har inte mer än dom for att...
- De e bara Råå gummifabrik?
- ...ja rår inte mä.
- Nähä. Har de vatt andra förut?
- Ja, där e fler kolfirmor.
- Som Wolke har tillverkat / ? / 9
- Sält någon, när ja har hatt.
- Jaså. Så de har inte varit så där ständigt?
- Nä. Ja har inte...
- Var köper Wolke den nånstans?
- Trån?
- Ja.
- I Örkelljunga. Järnhandlarbon.
- Jaha. Å den kostar?
- Ja köper...mest te Svenssons.
- Jaha. Å va kostar...kostar den kilot eller...?
- Vet i sören va den kostar nu. Två å...två å trettifem trör ja de e.
- Å den har Wolke alltid köpt?
- Va?
- Den har Wolke alltid köpt? Ståltråden?
- Svenssons?
- Ja.
- Nja, ja har köpt te Kal Ols mä ingan...
- Jaja.
- Ja, där va ju han...ja vet inte va han hette, den andre järnhandlarn han bodde...
- Ja, men uppe i Örkelljunga i alla fall?
- Ja.
- Johansson.
- Ja. De va en fröken som...hade affären hans...hon sålde den te Svensson. Men ja köpte te Kal Ols förr, men så e han lite billigare / ? /. Där e konkurrens.
- Va va de Wolke sa den kosta?

- Ja tror de va två å trettifem.
- Två å trettifem kilot.
- För kilot.
- Å de har hållt sej i många år nu?
- Nähä, de har gått upp.
- Så de går upp?
- Jajamen. I borjan kosta den...ja minns...den kosta inte mer än femti öre ett tag. Strax men...de e många år sen. Men de har gått upp så nu e den...så dyr.
- Jaha. När va de den kosta femti öre? E de många år sen nu?
- Ja, de e... Va? De va minsann...de...säkert...ja, ja kan ju inte si åratalet på de, men de att...de e mycke längesen.
- Wolke har aldrig haft radio härute?
- Nähä, se då ble ja...skure ja nock fingrana.
- De brukar di unge korgmakarna ha mä se oppe på Skogen å så.
- Jaha. Ja, de vet ja, för de har ja sitt. Ja har vatt där å ~~XX~~ sitt. A, de bler väl inte nu förrän en får TV.
- Na, men hinner man göra några korgar då?
- Ja, de vet ja inte...
- Nänä.
- ...hur de går.
- Så Wolke har vatt uppe i skogen å hälsat på de unga korgmakarna?
- Jaha.
- Lär Wolke ut nånting nytt till dom eller lär Wolke nåt nytt utav dom?
- Nää, de gör ja inte precis, men där e ju nänna om di kan ed så...
- Ja. De e inga nya knep ni lär?
- Så där e inte nåd...

Skåne

M. 15893:30-46.

N. Åsbo lvd

Öderljunga sn.

uppt. år 1959

uppt. o. intervjuare:

fil. stud. Hans Akke, Lund

Utdrag ur en bandinspelning hos småbrukaren
och korgmakaren Albert Wolke, Bälinge, Öderljunga sn.
f. år 1893 i Fokarp, Öderljunga sn.

(inspeln. d. 6 april 1959)

Tillverkning av korgar m.m.

(foton n. 43 - 46; mg. nr.:

X	:	2	:	9
X	:	2	:	10
VII	:	3	:	112

Utdrag från en bandinspelning hos korgmakaren Wolke, Bälunge by,
Oderl junga, N. Åsbo härad 6/4 1959.

FOLKLIVSARKIVET
Institutionen för folklivsforsk-
ning vid Lunds universitet

Har ni något särskilt namn på de där knivarna?

De kallas för korgknivar.

① Hur många olika bitar delar ni den första käppen i?

Det beror på hur stor käppen är.

Kallas de för enekäppar!

Det kallas för enekäppar eller också enepinnar, det kan man ju säga vilket man vill.

② Den enda gång ni behöver själva korgkniven, när ni delarden här pinnen, är så att säga när ni skall rycka loss den första biten, sen gör ni det med handen.

Nä, när det är hård med, så får man skära isönder den, kniven går igenom den. Drar man den igenom, går den ju isönder,

Måste man först liksom rensa pinnarna?

Ja, det får inte va di där knaggarna på, de ska va slätt.

En är absolut det enda träslag man kan använda vid korgtillverkning?

Ja, det är det bästa. Ene är ju nästan det bästa trä som finns. De kan ju använda annat också.

Vilket träslag skulle man då använda?

Här är vide och ek, men ene är det starkaste träet.

Skulle man inte kunna dela en sån här en gång till, eller skall det vara en viss tjocklek på själva pinnen?

Nej, det blir för tunt. Det får inte va för tunt, för då håller de ju inte och ta i nånting.

Men själva bredden gör inte någonting?

Nej.

Måste det här enet vara fuktigt?

Ja, det får inte va torrt.

Har ni det utomhus till den dagen ni använder det?

Ja, annars får man lägga in det och lägga något överoch slå på lite vatten, så det håller sig fuktigt.

När hugger de detta, för att det skall bli bäst att göra korg av?

Det bästa är nog, när de hugger med för si när barken går av, så är enen mycket skörare.

Vad är det ni gör för någonting nu, är det själva bottnen?

Det ska va bottnen.

Är det också ene?

Det är björk. Det kan man ju ha vilket som helst till dem.

Går det även med andra träslag?

Ja.

Är det i själva mittdelen av korgensom de där pinnarna skall sitta i?

③ Det är de där pinnarna där sitter.

Hur många sådana skall det vara?

Till en sån liten korg går det åt fem och en halv bit. Men ska vi ha en större, så får de lov att va fler.

Det är en femtioliters korg, och det kallas för en liten korg?

Ja, såna kaller vi små korgar här. Jag gör ju andra, som de går 500 liter i.

De här bottenpinnarna av björk måste väl vara rätt så kraftiga?

Ja, men man skall inte göra dem för starka, för då går de ju tinte många korgar åt.

④ Värmer ni den sen?

De gör jag lita, för de ä lättare att göra då.

Varför blir de lättare att göra?

De blir mjuka, så man kan bocka dem hur som helst. Annars vill de gärna brytas, och de får de ju inte gärna.

Hur länge ligger de där?

Ja det låter jag ligga lite när det är fyr i kakeln så--

Vad kallas den här biten?

Spåna.

Gör det ingenting, att det blir hål i spånan utav kvistarna, när ni kör över med kniven?

Nej det gör ingenting. Bara det inte spricker.

Förutom att den där björken ska vara mjuk, så är den tydligtvis rätt fuktig också. Nyhuggen?

Hade den inte vatt lita varm , så hade den brutits.

⑤ Ni har inget särskilt mamn på det där greppet när ni gör hålet och sen slår upp kniven så där?

Nej.

Hur många pinnar skall det sitta tvärs över den pinnen, som inte är något hål i ?

⑥ Två pinnar utan hål osså denne lille. Det ska tvunget va, så de blir udda eller kan man inte fläta.

Sen tog ni upp varannan gång och ner varannan och sen efter ett varv, så vände ni, så att det blev ett dubbelvarv liksom. Sedan delar ni på pinnarna och så slår ni bara runt. Men den där halfte pinnen som vi säger, den skall sitta kvar hela tiden?

FOLKLIVSARKIVET

Institutionen för folklivsforskning vid Lunds universitet

Ja det är tvunget.

Men när ni nu sätter i en ny spåna drar ni i den i de gamla. Ni går två varv tillbaka för att sätta i den nya spånan?

Ja jag är ju tvungen att gå lite tillbaka. Jag kan ju inte fästa den här.

Hur många spånor behövs det till botten? Två-tre stycken?

Det räcker inte.

Hur många behövs det då ungefär?

Det går säkert 6 på desse.

Är det den sista spånan?

De blir de.

Skall det vara någon särskildkvalité?

Nej.

Behöver den inte vara större eller kraftigare haller?

Nej, det behövs inte.

① Den sista spånan, som ni flätade in, den flätade ni på samma sätt som de tidigare?

Ja.

② Ni skall inte ha större avstånd här emellan för att kunna sticka in sidpinnarna?

Nej. De ska pinnar i nu.

Men jag tycker ni har de smalaste spånorna här inne?

Ja de har man ju minst här i början. De blir ju tätare botten till

att börja med.

M. 15893:34

Vad är det ni håller på med nu? Det blir väl inga spånor utav det?

Nej, de ska sitta där.

Är de särskilt smala?

FOLKLIVSARKIVET

Institutionen för folklivsforskning
vid Lunds universitet

Ja. De ska va 21 sån bit i.

Vad kallar ni dem för?

Standtilling.

Det skulle va 21 stycken.

Ja tillen femtioliters korg.

Till de andra skall det väl vara fler?

Till hundraliters är de 23 och till de store med 500 liter får de gå 27. De ska tvunget va udda, annars kan man inte fläta.

Dessa standtillingarna skall de vara särskilt smala?

Ja visst, de ska va mindre käppar.

Det är liksom synd att använda den breda till det.

Ja de kan man inte bocka så bra de store käpparna, till sådant, de ska ju bockas väldigt till sist, när man gör kransen däröpp.

Är de här smalare pinnarna segare på något sätt?

Ja de ä lite bättre.

Vad kallas detmättet för?

(12) De är mått till korgar, vissa tumtal. När de ska ha korgarna till köb ä de tvunget, att de ska rymma en hektoliter.

Ni har inget särskiltnamn på pinnen?

Nej.

(23) Man kan väl tala om en tumstock?

(24) De är klart, de kan ju va en tumstock också-men här har jag tummen, som de ska va.

Var har ni fått dessa mått ifrån, dessa måttpinnar?

Vi har ju naturligtvis fått mätt korgen nån gång och ta ett mått på en.

Den här träklubban, somni har där, vad använder ni den till?

Ja man kan ju va lita rädd för folk, som kommer. Man vet ju aldrig.

Ni använder den inte till själva korgtillverkningen?

Är de en stor gren, så kan ja ju sätta kniven å bösta te lite.

Är länge kan man nu använda enet, som är hugget på senhösten, hela sommaren eller blir det inte för gammalt?

Jo. Då får man slå vatten på de en gång i veckan eller så, de får in inte bli torrt.

Hur ofta köper ni?

Ja köper så titt där kommer mån ner här.

Hur mycket använder ni?

Nu på sommaren gr de inte mycke åt, men efteråt får man köpa 1000 kilo eller 1500 å så. Så hugger jag lite själv. Jag brukar själv för de mesta hugga sånt smått.

Är det samma pris på de små spånorna som på de stora?

Ja de tar ett pris.

Det ligger således blandat? De har inte olika kvalitéter?

Nej de har blandat å buntar därefter ungefär 75 kg i var bunta.

Vad kostar en sådan bunt?

Ja de kosta 27 öre kilot, så de beror på va de blir, de ä lite olika.

Hur lång tid tar det att göra en korg?

FOLKLIVSARKIVET
Institutionen för folklivsforsk-
ning vid Lunds universitet

De får vi se nu.

Ska de här 21 pinnarna brytas i ena ändan? Jag ser, att ni har brutit den.

De ska bockas på. De får inte brytas.

Den skall bockas i ena kanten, är det i den kanten, som skall sättas in i själva botten?

Ja.

⑬ Hur sätter ni dem nu? Är det mallan var och en av de fem och en halv pinnarna, som vi hade från början?

⑭ Ja.

⑮

Hur många sätts det i varje mellanrum?

⑯ Två.

Nu är där bara en.

Ja där är en.

Ja där är en. De ska va udda.

⑰ En utav de 21 pinnarna är det som ni binder om med?

⑱ Ja . De ska bara va där lite grann.

Den där tjugoförste pinnen, som ni vred om där uppe, är det för att spänningen skall bli större nertill?

⑲ Nej se man är tvungen till att binda upp dem ~~med~~ på de viset, till jag får om dem lite här nere, sen löser ja dem.

Det måste väl ha betydelse för korgen storlek på vilken höjd ni knyter detta band?

Ja visst .

Är det så att säga ögnamåttet?

M. 15893:37.

Man får ja inte ha den bunnen länge där heller.

Tar det inte ganska lång tid, att lär a sig var det skall sitta?

De går kvickt.

FOLKLIVSARKIVET

Institutionen för folklivsforskning
vid Lunds universitet

(20) Dessa sidopinnarna flätas som när man sticker- en upp och en ner?

Nu sitter en udda pinne där. hade de inte varit de, hade ja inte kunnat fläta. Om de hade varit tjugo, hade ja inte kunnat fläta längre, för då hade ja kommit på samma vis igen, men nu byter de juom.

Hur många spånor går det åt ungefär till en sådan här korg?

(21) Där går rätt många.

25?

(22) Ja. De blir nånting där.

Är det alltid tre gånger man går omkring? (innan man löser upp korgen)

Ja.

Hur lång är nu livstiden på en sådan korg?

Helst ska den ju inte vara mer än ett halvt år, men den kanske varar två år.

Vad är det ni har bundit runt botten, är det ståltråd?

Ja de är ståltråd, som kommer upp till handtagen.

Den bindes så att säga rakt igenom?

Ja.

Det är således inget för att hålla botten?

De klart de är starkt. De håller bättre då.

Är det när ni tar en ny spåna, som ni hugger av lite med kniven,

för att spånan skall ligga tätare till?

Ja.

FOLKLIVSARKIVET

Institutionen för folklivsforskning
vid Lunds universitet

Om vi skulle tala lite om verktygen vis korgtillverkningen, så talar man då alltså om korgkniven, sågen, träklubba och huggekniven, som användes när man hugger enet i skogen.

Skall man sätta i ståltråd måste man ha tång också.

Ni har inget särskilt mamn på rummet här?

Nej.

Det är inte någon huggebod?

De kan man kallad de för. Verksta eller så.

Det är mest på vinterhalvåret, ni sitter här?

Ja.

Vad kostar en sådan här kniv?

Ja ga inte mer än tio kronor för båda.

Men mätten då, om ni skulle bli av med dem, och ni skulle försöka skaffa nya mått, hur skulle ni göra då? Skulle ni göra ett nytt mått själv?

Åde kanske en kunne hitta nån liten lapp, som är skriven ett nummer på.

(23) Det som jag nu kallar huggekubben, det kanske det inte är utan ett stöd, som ni har för korgen?

Ja.

Ni använder den både som huggekubb och som stöd för korgen?

Ja.

Men fortfarande är det väl så, att man måste ha en enekorg på en lantgård?

Javisst de ska de ha.

Vad kallar bönderna den för ? De kallar den väl inte för enekorg?
De kallar den väl för en agnekorg?

Ja de store. De är de store, som rymmer 500 liter, som kallas för agnekorg
men också den med 300 liter.

Men hos bönderna kallas den här väl för pantofflakorg?

Ja de gör de.

Och de större för agnekorg?

Ja.

Hu många sådana där varv skulle man kunna tänka sig, att det går
på den där korgen?

20-22 varv.

Ni har aldrig flätat i halm?

Nej.

Det enda, som ni har haft som bisyssla är dea enekorgar?

Ja.

Är det för att ni skall få exakt höjd, som ni på en spåna?

Ja.

②① Måste ni ha sidopinnarna så långa, för nu måste ni ju hugga av dem?

Nu, nej sjutton. De ska tvunget räcka upp så högt.

Är det ett ögonmått, som ni har?

②② Ja. När hela sidan är färdigflätad, får man vika ner dessa tillem
krans.

Det spelningen roll, var man börjar?

Ni putsade först till dem.

De är för att de ska bli mjukare.

Hur många kommer nu att i samma veva böjas ner här fram, är det tre?

De kommer de fler.

Men det är väl tre i varje tag?

Nej, det är fyra också.

Är det inte segt och tungt, själva handrörelsen?

De är de kanske lite.

Det är alltså en enkel fläta?

Ja.

Nu skulle alltså själva korgen vara klar?

Nej men där ska va handtag i.

Vad är det Wolke gör nu?

Ja skär av ändarna, liksom putsar korgen.

Ä

Är det till handtag ? Vväljer Wolke ut särskilt smala?

De ska va små.

Är det ene också?

Nej, det är björk.

(58) Snurrar man dem?

Ja.

Vad är det Wolke gör nu?

Jag putsar tillingarna.

När skall man ta den där björken , för att den skall bli bäst?

Innan den har blivit lyft. Innan barken släpper.

När brukar det infalla?

FOLKLIVSARKIVET
Institutionen för folklivsforsk-
ning vid Lunds universitet

Ja de blir snart nu, i maj.

Men då är inte dessa de bästa, för de har inte lyft ännu?

I maj släpper barken rent. De ska va innan.

Hur sätter ni i de här? Använder ni en vanlig mejsel? Sättes de ner en på var sida?

Ja.

Vad kallas just den här rörelsen?

Grepa en korg.

De där stärtarna skall de sitta så där mellan andra eller tredje spånan?

På detta hållet bara en sådan men jag hade inte nån så stor käpp idag, så lång.

(29) Det var alltså bara en ren tillfällighet, att det var två, oftast är det bara en, och den skall vara dubbelt så lång då. Det är väl så, att vissa lerder i träet skall brytas?

Brytas ska de inte, de ska bara snos.

Skall man tälja till den kanten, som man skall stoppa ner?

Ja.

Den där grepen stoppa ni in nerifrån på sidan och drog den uppåt?

Ja.

(30) Det blir tredubbel flätning. Det gäller väl, att björkpinnarna inte är

för grova, så att det blir för litet hål, så man inte kan sticka in
(31) händerna. Vad är det för tjocklek på tråden?

2 mm

FOLKLIVSARKIVET

Institutionen för folklivsforskning
vid Lunds universitet

Ståltråden sticks väl in inifrån i botten?

Ja.

(32) Sen drar Wolke tråden längs en pinne i kanten på korgen, det skall v
vara vid dämpinnen där handtaget sitter.

Hur sättes den sedan fast? Virar Wolke den bara om?

Javisst.

Nu har vi på en och en halv tilmma. Det kanske är mycket?

Det tar ett par timmar att göra en korg.

Inkvarterare fil skud Hans Alcke
Lund

FOLKLIVSARKIVET

Institutionen för folklivsforskning
vid Lunds universitet

M. 15893: 1 - 46.

(består av 4 uppl. fr. samma besättare)

bilder a' sid. 43 - 46; neg. nr.:

X: 2: 9

X: 2: 10

VII: 3: 112

M. 15893:43.
FOLKLIVSARKIVET
LUND

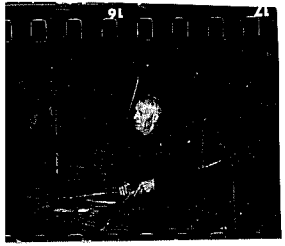

①
X:2:9:4

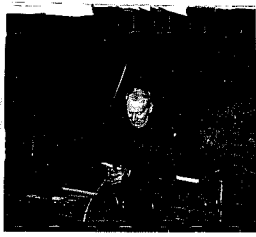

②
X:2:9:1



③
X:2:9:5



④
X:2:9:7



⑤
X:2:9:8-12

(3)

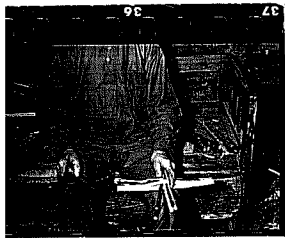

⑥
X:2:9:14

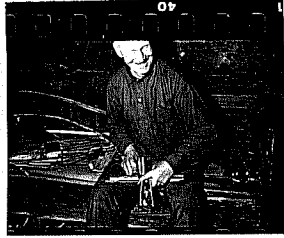

⑦
X:2:9:16



⑧
X:2:9:18



⑨
X:2:9:21



⑩
X:2:9:24

(3)

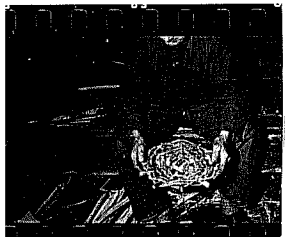

⑪
X:2:9:25



⑫
X:2:9:26

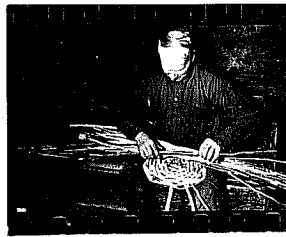

⑬
X:2:10:1

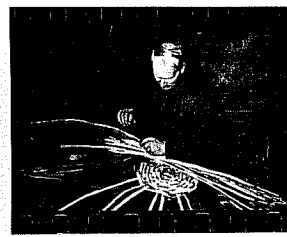

⑭
X:2:10:2



⑮
X:2:10:3

(3)

Bilder tagna hos enekorgmakaren Wolke, Bälunge by, Oderljunga, N. Åsbo här:
Skåne den 6/4 1959.

~~Obs; Siffrorna i marginalen hänvisar till filmens nummer och siffrorna und
bilderna till motsvarande siffror i manuskriptet.~~

M. 15893:44.

FOLKLIVSARKIVET

LUND



(16)

X:2:10:14

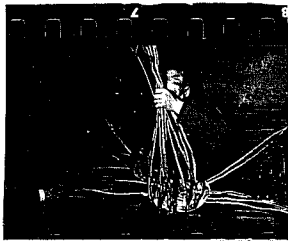

(17)

X:2:10:5

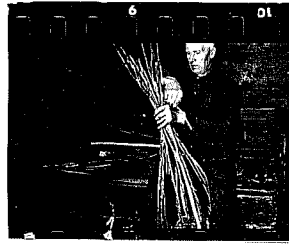

(18)

X:2:10:6

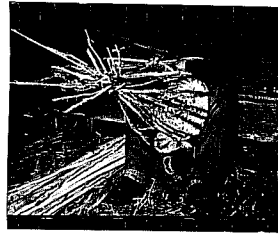

(19)

X:2:10:9

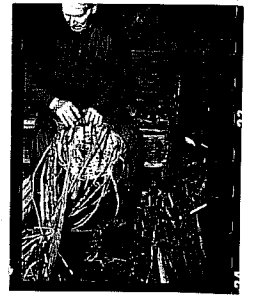

(20)

X:2:10:13

(3)

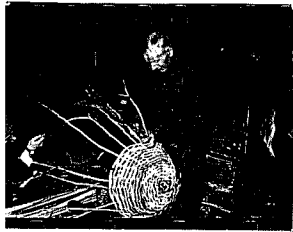

(21)

X:2:10:21

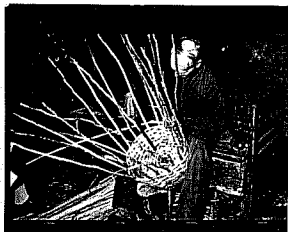

(22)

X:2:10:16



(23)

X:2:9:30



(24)

X:2:9:32

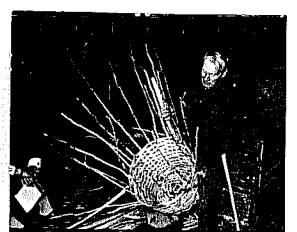

(25)

X:2:10:19

(3)

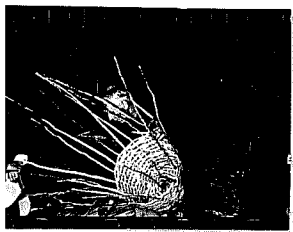

(26)

X:2:10:18



(27)

X:2:10:22



(28)

X:2:10:26

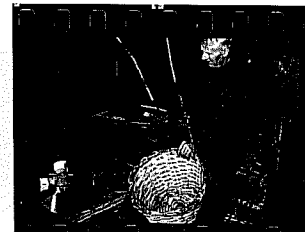

(29)

X:2:10:27

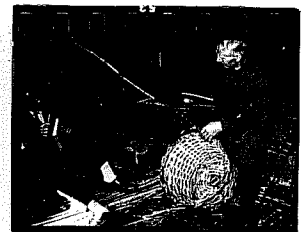

(30)

X:2:10:28

(3)

Bilder tagna hos enekorgmakaren Wolke, Bälunge by, Oderljunga, N. Åsbo här
Skåne den 6/4 1959.

~~OBS! Siffrorna i marginalen hänvisar till filmens nummer och siffrorna und
bilderna till motsvarande siffror i manuskriptet.~~

M. 15893:46
FOLKLIVSARKIVET
LUND

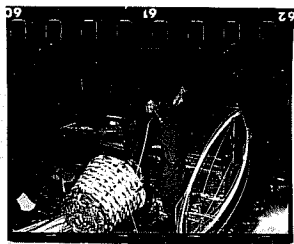

(31)
X:2:10:32

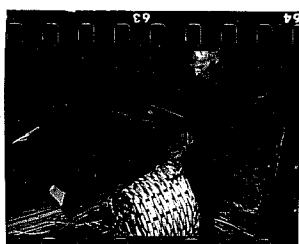

(32)
X:2:10:33



(33)
X:2:10:31

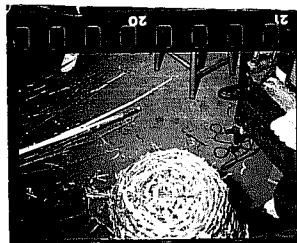

(34) X:2:9:6

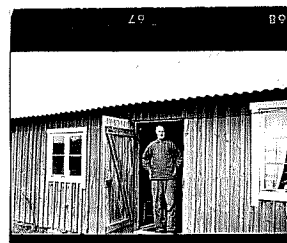

(35) X:2:10:3



(36) VII:3:112

Bilder tagna hos enekorgmakaren Wolke, Bälunge by, Oderljunga, N. Åsbo härad
Skåne den 6/4 1959.

~~OBS; Siffrorna i marginalen hänvisar till filmens nummer och siffrorna under
bilderna till motsvarande siffror i manuskriptet.~~

M. 15893:45.

FOLKLIVSARKIVET
LUND

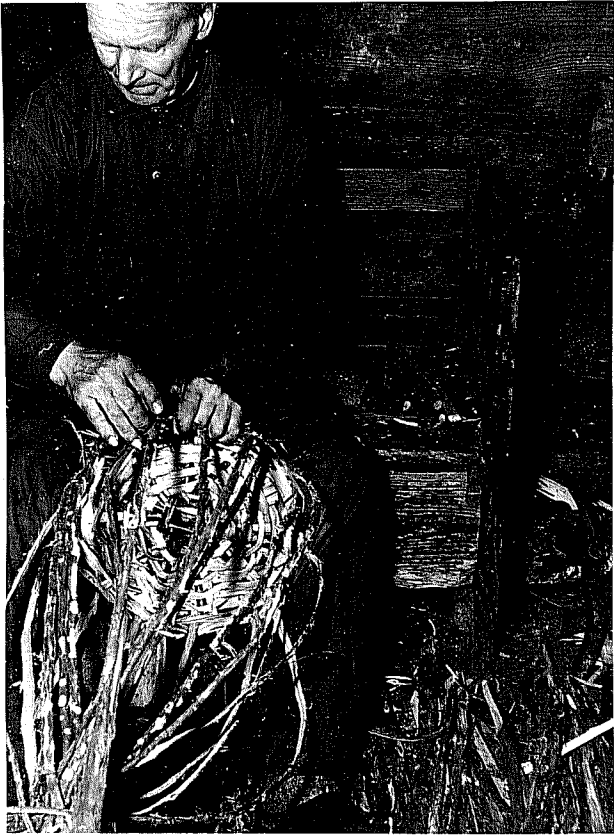

(20)

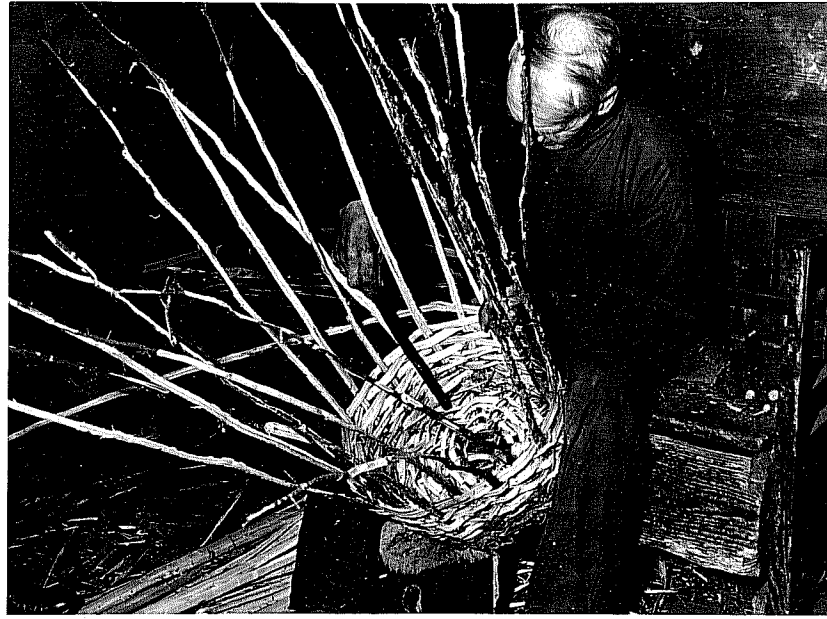

(22)

Se föreg. sida!

Bilder tagna hos enekorgmakaren Wolke, Bälunge by, Oderljunga, N. Åsbo här
Skåne den 6/4 1959.

~~OBS! Siffrorna i marginalen hänvisar till filmens nummer och siffrorna und
bilderna till motsvarande siffror i manuskriptet.~~