

ACC. N:R M. 16333:1-12.

Landskap: *Halland* Upptecknare: *Barbro Rudby ö. Folken Åström*
Härad: *Hö* Berättare: *Oskar Johansson, E. denberg*
Socken: *Ränneshö* Berättarens yrke: *smickare*
Uppteckningsår: *1956* Född år *1914* i *Slakarp, Ränneshö*

FOLKLIVS-
ARKIVET
LUND

Personliga data. s. 1.
Amerikaklockor. s. 1.
Bebyggelse. s. 1-2.
Sociala förhållanden. s. 2.
Begravning. s. 2.
Oskar Johanssons samling av minnestavlor, möbler,
klockor, vapen m.m. s. 3-8. (med teckn.)
Kloka. s. 9-10.
Markvist i spiltan. s. 10.
Gångångare. s. 10.
Varsel om dödsfall. s. 10.
Goenisse. s. 10
Sånger och ramsor. s. 11-12

Skriv endast på denna sida.

ACC. N:R M. 16333:1.

LUNDS UNIV.
FOLKMINNES-
ARKIV

Personliga data. Oskar Johansson är snickare och bor med sin hustru i ett hus i Edenberga. Hans förfäder är från trakten. Hans farfars far, Esbjörn Peresson, hade smedja nära Ysbygården (dog 1857). Hans mors farfar och han morfar var kloka gubbar. Oskar Johansson är oerhört intresserad av äldre folkliv. Han har en kolossal samling av gamla ting, skåp, ståndur, gevär etc. Många av föremålen som har varit mycket värdefulla, har han renoverat och låtit måla om av en bygdemålare, Johan Bengtsson, i Våxtorp (född 1887). Han har deltagit i en kurs om släktforskning i Laholm. Oskar Johansson berättar gärna och visar med förtjusning sin stora samling. Artikel om O.J. sid. 7 lördagen 22/8 1953 i Sydhalland, Hallands Dagblad.

Handel. I Ålstorp var en man som köpte Amerikaklockor, som han hyrde ut till fattigt folk. Folk började köpa Amerikaklockor på 70-talet, den äldsta lär vara från 1876.

Bebyggelse. Förr förekom korsvirkeshus utan brädfodring. Ej så långt här ifrån finns ett hus, från 1840-talet tror jag, men där är klineväggarna brädfodrade. Där är halmtak. (Nedan ungefärlig plan efter muntlig beskrivning: 1) lilla stuan (för någon gammal), 2) kök, 3) bakugn, 4) stuga, 5) kammers, 6) förstuga.

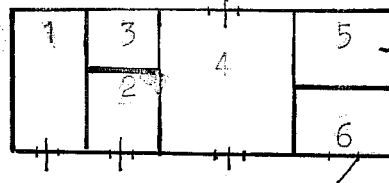

ACC. N:R M. 16333:2.

Annå ett gammalt hus från trakten beskriver 6. Johansson. Det innehåller 1)kök, 2) bakugn, 3)förstuga, 4)kammers, 5)stuga, 6)vedbod, och 7)stall.)

Sociala förhållanden. Vid mossarna,

Revlamosen och Vallamosen, låg förr en 30, 40 småhus. Där bodde löst folk och tattare. 100 meter ö. om Knudalyckan bodde tre syskon. En

var borta och två var hemma. När den ene kom hem, hade de två ätit. "Vad har ni ätit"? - "Ett ägg". - "Ett ägg, och ni har inte sparat något till mig? Ska det hushållas så vill jag inte vara med". Dessa levde före fars tid. Fafars far, Esbjörn Persson, som var smed i Ysby, hittades död i brunnen 1857. Man ville inte ringa för honom vid begravningen (tvivelaktigt dödssätt), men det kringgicks genom att begrava honom på lördagskvällen före helgmålsringningen. Min svärfars farfar var speleman. Han brukade spela på bjudningar. En gång var han ej anmodad men gick dit i alla fall. Han fick brännvin där och kom ej hem utan somnade på vagnen och frös ihjäl. Båtsman Gråman från Edenberga blev bergsprängare sedan han slutat krigstjänst - med tobak och knallhatt i fickan. (han dog 1901 el. 02)

1	4	6
2	5	7

2
LUNDS UNIV.
FOLKMINNES-
ARKIV

ACC. N:R M. 16333:3.

Oskar Johanssons samling är oöverskådlig. Här skall behandlas en del av de ting han har (Se även bildarkivet!): En minnestavla över Elof Olsson, O.J.s farbror, 1877, gjord av Per Jönsson i Laholm (Rombergs svärson). Den har kostat 1:50." Minnestavlor vid födelse och bröllop har varit mycket vanligt här, kanske på grund av att här fanns en god målare", säger O.J. Han har en "Tuppabonad", d.v.s. en målad pappersbonad med en lång rad tuppar, 123 gånger 50 cm. Han har köpt den på auktion efter Janne Svensson i Laxhult, kallad Kossajanne. Ytterligare en bonad se bildarkivet. Båda har funnits i en ryggåsstuga med blyinfattade fönstersom stod och beboddes till 1900, berättar O.J. Vidare har han ett bord från början av 1800- el. slutet av 1700-talet. Båtsman Gråman (död 1901), Edenberga ägde det tidigare, hans svärson sålde det. En liten kista har initial N.I.S. och året 1838. Tidigare ägare är en Karl P. Erlandsson från Skogsgård i Göstorp, Veninge. Av samme man har O.J. köpt en klocka med samma initial och året 1837 (se bild. ark.). Dessutom har O.J. bl. a. en kista på fötter med välvt

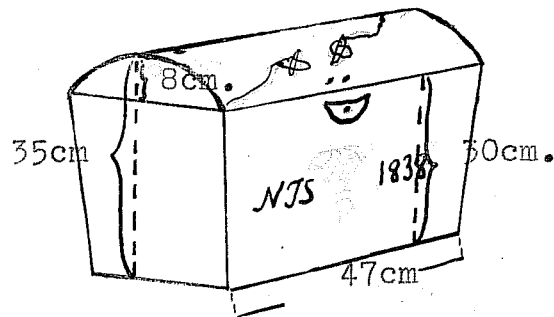

3
LUNDS UNIV.
FOLKMINNES-
ARKIV

ACC. N:R M. 16333:4

4

LUNDS UNIV.
FOLKMINNES-
ARKIV

lock med initial N.J.D. och 1822, en kista från Vallberga i ek med årtal 1842, dock finns årtalet 1802 övermålat.

Vidare har O. J. en del skåp. Ett väggskåp har inläggningar i stjärnform. Det är blåmålat, men troligen var det ursprungligen omålat. Det bär årtalet 1810 (Se skiss 1 nedan) Ett annat väggskåp, från

Hishult, är blåmålat och har dekor på dörren i form av en tulpan. Det har årtalet 1836 och initial S.B.S. (Se skiss 2 nedan) Här finns ett skrin på fötter med välvt lock med årtal 1812. Det är målat med dekor (stjärnor). (Se skiss 3 nedan.) Ett annat skrin har plant lock, är målat i någon gulaktig färg, har på locket en obestämd sol i rött och bär årtalet 1804, initial S. A.D. (Se skiss 4 nedan.)
(Skiss 3 och 4 se följande.)

1.

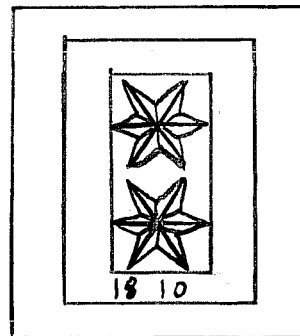

2.

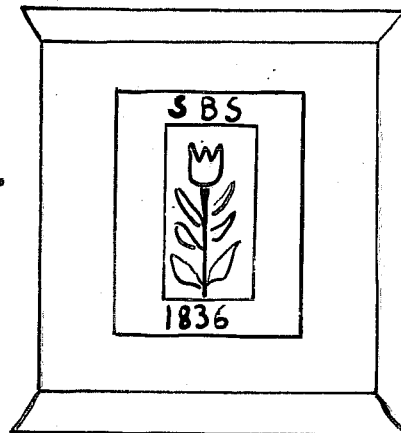

ACC. N:R M. 16333:5.

5

LUNDS UNIV.
FOLKMINNES-
ARKIV

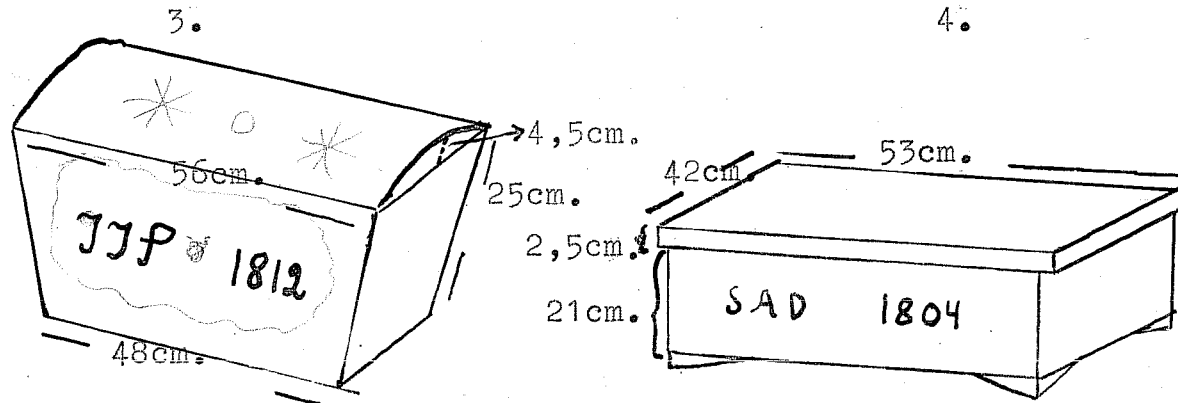

Bland andra har O.j.ett ständer
(se äv. bildarkivet)
där urverket är signerat Evanoff
Båstad nr1387. Evanoff var en
ryss, som öppnade urmakeri i Bå-
stad, och har gjort många ur, sprid-
da i Höks och Bjäre hder ända till
Torekov. Klockfodralet var ursprung-
ligen rödmålat, men är nu ommålat
av Johan Bengtsson i Våxtorp.
Den som sålde klockan till O.J. hade
bytt den till sig av en Sven Bengts-
son (denne är farfar till personer
i O.J.s ålder) från Stäme i Rännes-
löv. (ungefärlig skiss se t.h.)

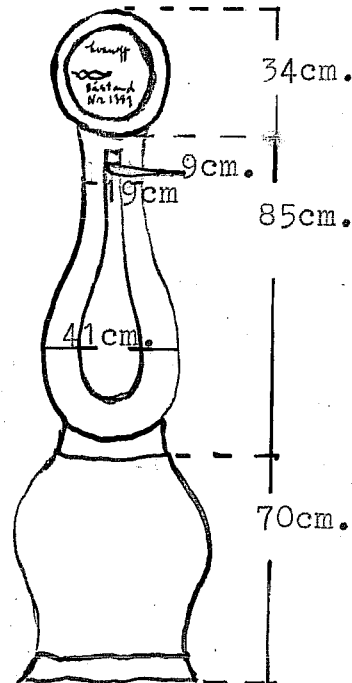

ACC. N:R M. 16333:6.

6

LUNDS UNIV.
FOLKMINNES-
ARKIV

O. J. har också tre spelklockor från sekelskiftet. Han har en urtavla av trä gjord av klockaren Anders Nilsson i Veinge, han har fått den genom Klockarens Johan (sonen således). Tavlan signerad A.N.S. Han har likaså samma klockares verktygslåda. Den innehåller bl.a. gamla metallstansar att slå ut siffror med. Det verkar som om klockaren förutom klockor också gjorde knivar av någon mässingsblandning, då många sådana fanns i verktygslådan. Ena sidan på ett sådant knivskaft bär årtalet 1842. (Se skiss nedan.)

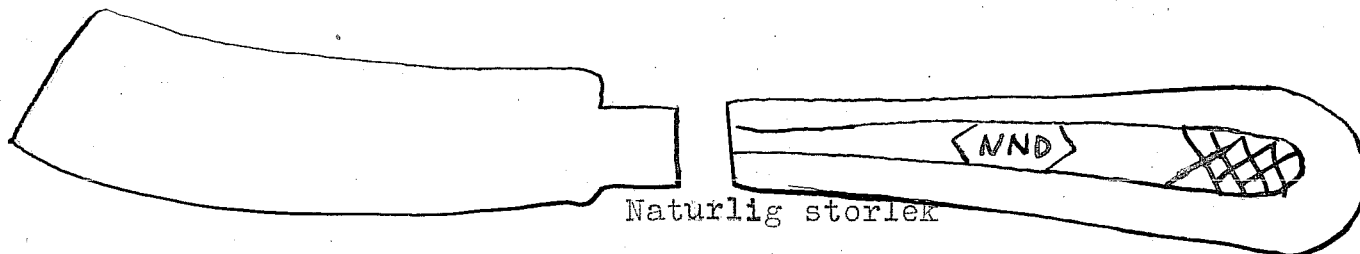

Naturlig storlek

Vidare har O. J. en raklåda, vars förste ägare var hans svärfars farfar, spelmannen (som denne äv under rubr. soc. förh.)

(Skiss nedan.)

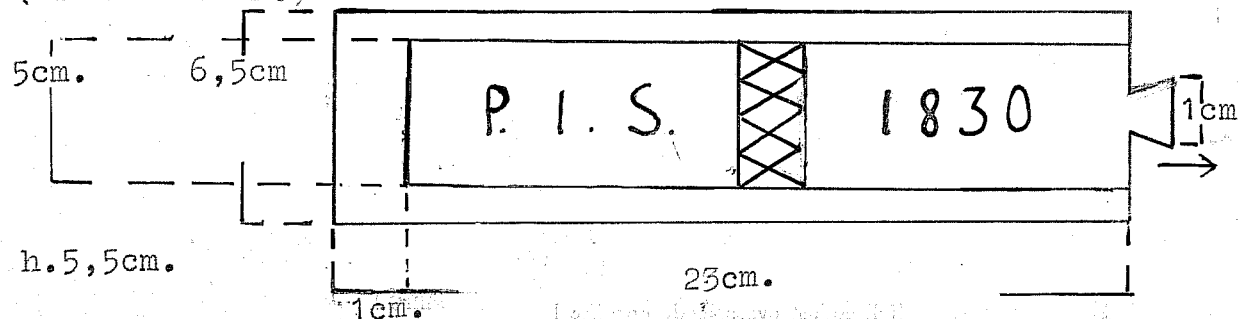

ACC. N:R M. 16333:7.

7
LUNDS UNIV.
FOLKMINNES-
ARKIV

Rakasken är gjord i trä ,dekor och årtal är utskuret i träet.

En lampedalla finner man också bland O. J.s saker. Den är gjord av trä från trädd funnäs i törvmossar. "Inland användes lysakäring" sade O.J. ,det är det samma som törstickor. Hans farfar brukade skära sådana. Man finner vidare en fotogenlampa med glira (glira är ett litet rör som sitter i droppflaskan med fotogen). Pernillas Anna ,som dog nyligen, använde den. (Se ungefärl. skiss nedan.) O.J. visar oss gnidstenar av gjutet glas, som förr användes i stället för stället för strykjärn,

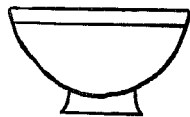
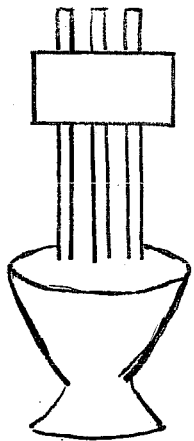

dock ej i hans tid. Han visar nystepinnar med kulor i, för att husmodern skulle höra om pigorna arbetade. Han har också 6 spinnrockar. Han har tre viktsatser, från 1816, 1835 respektive 1848, kappemått krönt 1740, brännvinsmått i konpar 5 kt (kubiktum=5 supar) 1868 och 1/16 kt 1847. Vidare har han några supkoppar i malm resp. brons. (Se ungefärlig skiss t.vänster.) O.J har också en samling på c:a 30 pipor. Vapensamlingen räknar

ACC. N:R M. 16333:8.

ett hundratal nummer, däribland c:a 40 pistoler, 23 gevär, sex bajonetter, tre sablar etc. Ett av gevären är orientaliskt, ett annat engelskt, som tändes med fackla och blandade svenska något från 1600-talet. Han har också en Karl XII-värja.

Bland verktygen finns bl.a. en borr från 1781. En nyss 80-årig man, Ludvig Bengtsson, Toboda, visste att hans farfars läromästare hade haft den. (Skiss se nedan) Han har även en del red-

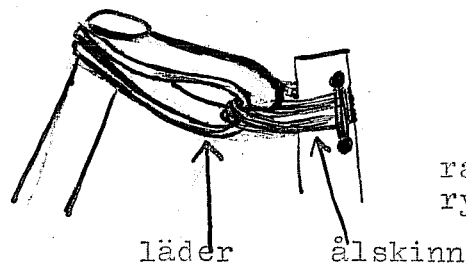
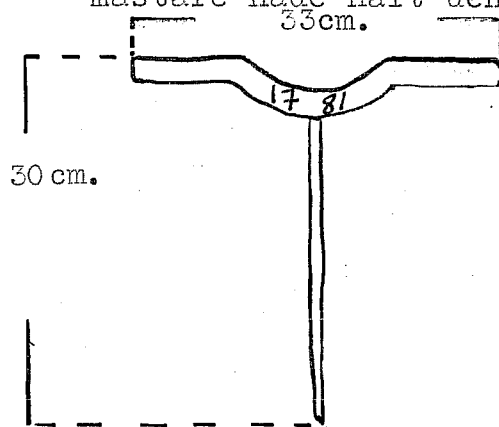

skap, som t.ex. en slaga. "Slagor är vanligen av ask," berättar O.J., och ålskinn är det enda som håller att sätta ihop "honnell" och "slagel" med." (Ungefärlig skiss av sammanfögeningen se nedan t. vänst.)

Upplýsningar om samlare. På tal om kardmakeri berättar O.J., att en William Kristoffersson på Hallandsåsen har en fullständig uppsättning kardmakeriverktyg, men även annat. En annan samlare är Joel

Pålsson i Veinge. Karl Holmberg, Skärvalid, Fritjof Karlsson, Bolshult, S. Unnaröd. Georg Svärd, N. Rörum, 2 mil s. Skärvalid o. en 82-åring i Sösdala är andra samlare. /+) Rösjöholm.

8
LUNDS UNIV.
FOLKMINNES-
ARKIV

ACC. N:R M. 16333:9.

9
LUNDS UNIV. .
FOLKMINNES-
ARKIV

"Kloka" (gubbar o. gummor) Mors farfar var klok gubbe. Han kallades Myllepelles Nils, hans far hade varit möllare. Hans son, morfar, fortsatte med det (dog 1947). Det har funnits böcker om gamla läkemedel hos dem. Myllepelles Nils kunde också trolla. Han kunde ta "trödet" på hästar, det är att få hästarna att stanna så att de ej kan gå längre. Något fakta finns det väl bakom, det var väl hyptnos? Han var mycket beryktad i trakten. Morfar botade hästar till vänner, och någon gång skickade han igen stulna saker. Han brukade ta några droppar på en sockerbit, när han skulle ut och köra. På ett sälle fick de aldrig smör av grädden, då de tjärnade. De misstänkte trolleri och frågade en gumma, Petronella.¹⁾ Hon rådde dem att sätta eld i bagarugnen och slänga in grädde. Då skulle den skyldiga komma till gården inom den närmaste tiden med huvudet fullt av blåsor. Så hände verkligen. Detta har min far berättat; det hände i slakten för något mer än 50 år sedan. En gång på 90-talet när de hade slaktat julagrisen hemma, var grisen borta ur karet, betättade far. Farmor gick till Pernilla Persson, som sa att den fanns norr om en mos-

1) dog för 30 à 40 år sedan

ACC. N:R M. 16333:10.

se. De hittade fläsket gömt i en stack. Det fanns också en "klok" som kallade Ala- Maria . Hennes mor var också "klok", och hennes dotter. Dottern har spjälrat armen på min bror, när han brutit den, två gånger.

Folktro. Om hästar fick manen hopsnodd som i flätor, skulle man hänga en en markvist i spiltan, så de (markvist finns på björk). Då hästen ej gick fram, skulle man gå av och titta mellan skygglapparn , så såg man vem som satt på lasset. Som botemedel vände man betslet bakfram. Man kunde också köra genom rinnande vatten, förut orkade hästen knappt gå, men efter sprang han ända hem, sade far (dog 1952). Styvfarmor brukade knycka havre hos far, när hon var död och begravnen. När mor var ute och mjölkade och far var inne hörde man någon gå genom dörrarna som hon. Det berättas, att då man körde från begravning, ville likföljet ej gå fram utan alla gick till sidan. En vecka senare dog den andra maken. När Per Svensson (Ysby) gifte sig tittade han sig tillbaka i kyrkan. En gumma i kyrkan sade: "Han tittar efter en annan". Ett år senare var hustrun död.

Goenisse. När någon var duktig sade man: "Ja, se han har "goen" på gården.

10
LUNDS UNIV.
FOLKMINNES-
ARKIV

ACC. N:R M. 16333: //

//
LUNDS UNIV.
FOLKMINNES-
ARKIV

Sånger och ransor: Det finns visor, som en och annan gammal kan ännu, t.ex. Ernfrid Bengtsson. Men de kan sällan hela visorna. Det fanns en som kallades Pella Miljader eller Mangsa Larsa Per (eg. Per Larsson), som var född i Karsefors, och som dog 1933 el.-34. Han var som en tidning, kom hem till folk fick "göga" och berättade nyheter. Han sjöng ibland också, som denna:

Fem och sex är elva
och "köd" o brö e töl
och 99 gamla käringa och en ko e 100 nöt
och i morgon spinner mor ti attan (=18)
och attanhundraattan tog Kristian Ål Norge. (K. Ål båtsman)

eller som denna (upptecknaren osäker om den sjungits):

Eskel ragare
o Per snagare
finger bulta o finger lur
Och Kofoda Lasse
e född i fårahuset.

Godtemplarna hade festen som brukade vara vid Karsefors. Där var andra som brukade sjunga den här visan:

Till Karsefors vi komma är,
för att vakta fisken, som röjs där.
I juni det sattes ut
sist i augusti tar det slut.

ACC. N:R M. 16333:12.

Men bakom vår hydda har vi vårt kök,
där vi kan laga till en liten gök.
Men det kan ej Lasse på sin hall (=sten),
som efter denna dag skall kallas Lasses hall.

Nidvisor var ej ovanligt.

I Perstorpa skog där den glada göken gal,
där höres flickor sjunga i hundradetal.
Si krinolin oppå appelkvist,
halva särken hava de bortmist,
Och de särkasömmar grå
i fattigdomens högmod de gå.

Ja, dessa flickor små,
som uppi Perstorp gå,
och visa sura miner,
tills de får se en gosse som är finer.

Uti Stenlyckan bor en gammal änkefru allt uti denna dag,
hon lever och regerar uppå sitt undantag.

Hon har en dotter, som är grann
Fast hon tappat har en tann,
men det ju ingen mänskliga hjälpa kan.

12

LUNDS UNIV.
FOLKMINNES-
ARKIV