

ACC. N:R M. 16424:1-8.

Landskap: *Skåne* Upptecknare: *Nils Ekstrand, Malmö*
Härad: *Torna* Berättare: " " "
Socken: *Everlövs* Berättarens yrke: *f. d. poliskonstapel*
Uppteckningsår: *1964* Född år *1882* i *Kumlatofta, Everlövs sn.*

FOLKLIVS-
ARKIVET
LUND

Hov och oxar som dragare, ok och skivverknings. s. 1-8. LMF 125

(upps. p. Ekstrand)

Skriv endast på denna sida.

KOR OCH OXAR SOM DRAGARE, OK OCH OKTILLVERKNING

Denna frågelistan är utarbetad av Institut für deutsche Volkskunde i Berlin, som anhållit att få den utsänd i olika länder, bl a i Sverige. Vi vore tacksamma om Ni i görligaste mån ville besvara den och på så sätt understödja det för folklivsforskningen så viktiga internationella samarbetet. Frågelistan är av oss endast översatt till svenska, ej omarbetad med hänsyn till svenska förhållanden. Kan Ni ej besvara den så redogör för orsaken härtill.

1. Vilka dragdjur användes allmännast i Er trakt a) före 1900 b) c:a 1900, c) c:a 1950 d) 1962?
 2. Vilka koraser användes som dragdjur? a) Av vilka orsaker? b) Var de speciella mjölkorna av samma ras?
 3. För vilka arbeten (allt efter årstider) användes än i dag nötkreatur (kor eller oxar?) som dragare?
 4. Om kor eller oxar numera ej användes som dragdjur för vilka arbeten användes de a) före 1900 b) omkring 1900 c) omkring 1950?
 5. Om kor eller oxar inte längre användes som dragdjur vilka var då orsakerna till att man upphörde härmed (t ex djurskyddsbestämmelser, anskaffning av traktorer, förändringar inom boskapskötseln eller jordbruket)? Sedan när användes ej längre hornboskap som dragdjur? Var det korna eller oxarna man först slutade att använda som dragare? Orsakerna till ordningsföljden?
 6. Hur mycket jord (angives i hektar) ägde de som använde dragkor? Var de uteslutande jordbrukare?
 7. Besvara föregående fråga även vad beträffar dragoxarna.
 8. Hur stora var de jordbruk där man blott använde hästar som dragare?
-

9. Vad kallades de bönder som till dragare endast använde a) kor b) oxar c) hästar?
10. Förekom stridigheter eller gnabb mellan "hästbönder" och "kobönder" i Er trakt? Såg hästbönderna ner på kobönderna? Beskriv noga hur motsättningen yttrade sig. Känner Ni till gamla berättelser, sägner eller skämt om kobönder? Känner Ni till sådana om motsättningar mellan hästbönder och kobönder? Besvara ovanstående frågor även med hänsyn till förhållandet mellan "oxbönder" och "hästbönder".
11. Leddes dragoxarna eller dragkorna under arbetet? a) Av vem? b) Vid vilket arbete? c) Varför? Styrdes de med tömmar eller rep? Var fästes dessa (t ex vid betslet eller hornspetsen)? Drev man på djuren med piska eller med en spetsig käpp?
12. Hur många timmar arbetade dragkorna vid a) plöjning b) harvning c) dragning av radsånings- eller skördemaskin d) dragning av höst- eller annan arbetsvagn? e) När och hur ofta fick de vila? f) Lät man djuren avlösa varandra? g) Till vilken ålder var dragkorna i allmänhet arbetsdugliga? h) Besvara ovanstående frågor även med hänsyn till dragoxarna.
13. Känner Ni till ordspråk, talesätt eller skämthistorier som på ett eller annat sätt anknyter till dragoxens eller dragkons arbetsprestationer?
14. Användes oxar resp. kor för uteslutande tungt eller lätt dragarbete? Spände man dem också för a) brudvagnen b) likvagnen c) reste man till marknader efter dem? Spelade de någon roll vid a) årsfesterna b) vid livets högtider c) vid helgondagar d) vid kyrkliga fester? Förekom i Er trakt omridning med hästar? Vid vilka tillfällen? Besvara dessa frågor även med avseende på nutida förhållanden.
15. Känner Ni till fall då nötkreatur spänts samman med hästar? Vad för slags arbete gällde det då? Vid vilken sida (från anspännarens håll sett) ställdes hästen? Var det alltid samma sida?
16. Vem skötte dragoxarna och dragkorna? a) Var det någon bland tjänstefolket som var speciellt ansvarig för dessa? b) Hade han någon särskild benämning? c) Vari bestod hans arbete? d) Intog han någon särställning bland tjänarna? e) Erhöll dragoxarna eller dragkorna speciell omvårdnad? f) Vari bestod denna? g) Vem skötte mjölkorna? h) Var utfordringen olika för dragkor och mjölkkor? Vari bestod i så fall skillnaden?

17. Var vistades dragkorna och dragoxarna då de ej var i arbete?
18. Skildra utförligt hur det gick till att vänja kor resp. oxar vid dragarbete. Hur gamla skulle de vara? Använde man de vanliga arbetsoken vid tämjningen? Hur lång tid tog tämjningen? Har läsningar eller besvärjelse förekommit då djuret varit alltför motsträvt? Vilka? Finns det ordspråk eller skämthistorier som hänför sig till tämjningen? Hur avgjordes om ett djur var lämpat för dragarbete eller ej? Vem avgjorde detta? Skulle tämjningen påbörjas någon särskild kalenderdag?
19. Kastrerades tjurkalven som bestämts till dragare av veterinären eller av någon läkekunnig lekman? Vilka redskap använde den läkekunnige? Använde han läsningar och besvärjelser? Skriv i så fall ned ordalydelsen. Nämn om möjligt den dialektala benämningen på de olika arbetsmomenten och på redskapen. Hur gammalt skulle djuret vara då det kastrerades? När på året utfördes kastreringen?
20. Vem brukade skära och beslå klövarna? Skildra utförligt hur detta gick till. Nämn också vilka klövsjukdomar som förekom och hur de behandlades, (se frågorna under punkt 29-30). Vilken tid på året brukade skärning och skoning äga rum?
21. Vem rättade hornen när de satt för tätt eller för glest? Vilka redskap användes och hur tillgick rättningen? Hur lång tid tog det innan felet var avhjälpt? Hur gammalt skulle djuret vara? Förekom läsningar eller besvärjelser medan justeringen pågick? Vid vilken tid på året brukade rättningen ske? Varför ansåg bönderna att det var nödvändigt att rätta hornen?
22. Vilka typer av dragok (se bifogade teckningar) användes i Er trakt? Vilka var avsedda a) speciellt för kor b) speciellt för oxar? Vad kallades oket ... och dess olika delar på traktens dialekt (använd siffrorna och bokstavsbe-teckningen på teckningarna)? Vilket material (t. ex. träslag) användes till oket och dess olika delar? Skiljer sig de ok som användes i Er trakt från de här avbildade? Vari består skillnaden? Bifoga om möjligt foto eller teckning med angivande av mått.
23. Hade man särskilda ok a) för plogen, b) för vagnen? Orsaken härtill? Vari bestod skillnaden? Gör en ritning som visar hur de skiljde sig från varandra. Hade de olika oken också olika benämningar?

24. Vilka fördelar och vilka nackdelar hade enligt böndernas mening de ok som brukades i Er hemtrakt?
25. Var de i Er trakt brukliga oxoken dekorerade (målning, snidning, karvsnitt, glöddritning etc.)? Vilken utsmyckning var vanligast? Bifoga om möjligt en teckning eller ett foto av ett dekorerat ok. Använde man de utsmyckade oken till vardags eller bara vid högtidliga tillfällen?
26. Vårdade man oken? Sågs de ofta över? Av vem? På vad sätt?
27. Spelade de i Er trakt använda oken någon roll a) vid bestämda fester b) på någon särskild kalenderdag c) i samband med helgondyrkan? Känner Ni till Orts- och familjevapen i vilka något av de avbildade oken förekommer? Vet Ni några sägner, skämthistorier, visor eller ordspråk i vilka ok omnämnes? Skriv i så fall ned dem.
28. Hur fästes oket vid dragstången? Använde man härtill a) en järn- eller trä-sprint b) hängde man stången i en läder- eller järnring c) förband man stång och ok med rep eller läderremmar?
29. Skildra utförligt hur det gick till att spänna för en dragoxe eller dragko (rita gärna). Vilka försiktighetsmått iaktogs och vilka medel användes för att skydda dragdjuret från tryckskador och skavsår? Föreskrevs sådana åtgärder av veterinären eller av någon läkekunnig lekman? Förekom signier och besvärjelser för att förhindra tryckskador och skavsår.
30. Var det veterinären eller någon läkekunnig lekman som behandlade djuret om det skadade sig under arbetet? Vilka medel användes? Använde man läsningar och besvärjelseformler för att påskynda läkningen? Skriv i så fall ned dem. Vad kallades de olika åkommorna som djuren ådrog sig på grund av dragarbetet? Vilka var vanligast?
31. Vem tillverkade de i trakten vanliga oken? a) Byhantverkare (t ex vagnmakare, sadelmakare, smed)? b) Fanns det någon hantverkare som uteslutande tillverkade oxok? Vilken var hans officiella yrkesbeteckning? c) Fanns det hantverkare (vilka?) som ibland (när?) gick från by till by för att reparera eller tillverka ok? d) Tillverkade bönderna själva sina dragok? e) På vad sätt skilde sig de hantverksmässigt framställda oken från de hemmagjorda? f) Vem reparerade oken?

32. Förekom fabriksmässig tillverkning av oxok? (Näm en sådan firma).
Var kunde man köpa eller beställa dem (t ex på kreatursmarknader)?
Fanns det någon skillnad mellan fabrikenas och hantverkarnas ok? Vari bestod denna? Hur stor var prisskillnaden? Sålades oxok av kringresande försäljare?
33. Hade hantverkarna ok på lager eller tillverkade de dem endast på beställning? Hur stort var försäljningsområdet?
34. Fanns det förlagor, mönsterböcker el. dyl. efter vilka man själv kunde tillverka oken eller åtminstone dekorera dem? Dekorerade bönderna också de ok de själva tillverkade? Skiljde sig denna utsmyckning från hantverkarnas? På vad sätt?
35. Alla slags foto och teckningar av anspända dragdjur i arbete mottages tacksamt.
36. Vilken sagesman har lämnat upplysningarna?
Namn, förnamn, född när och var? Yrke, titel. Bosatt på orten sedan när?
Ortens invånare antal?

Upptecknat av: _____

Månad: _____

År: _____

September 1964

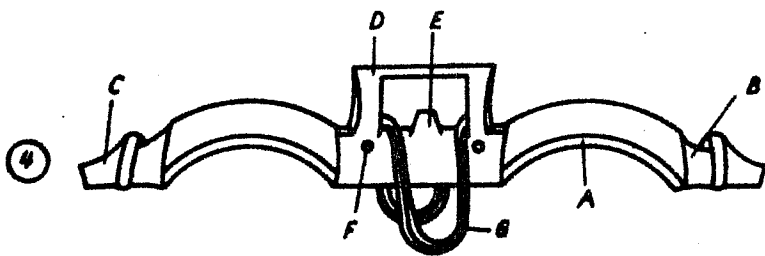
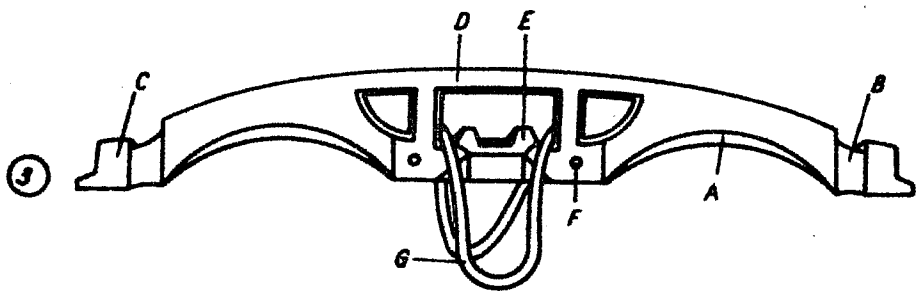
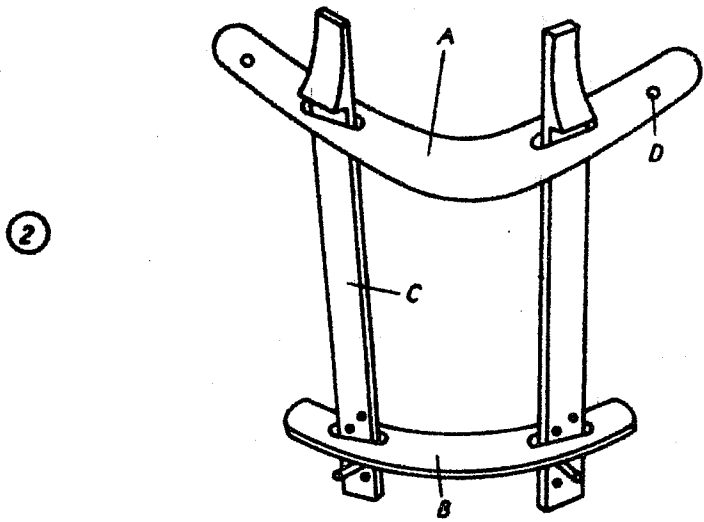
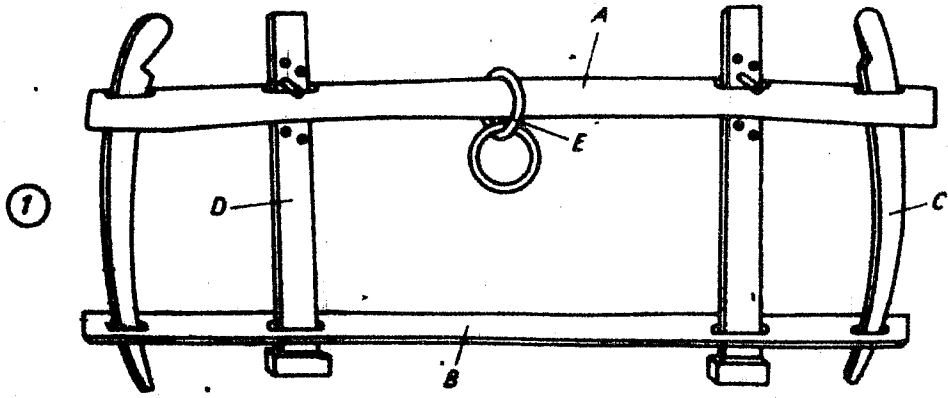

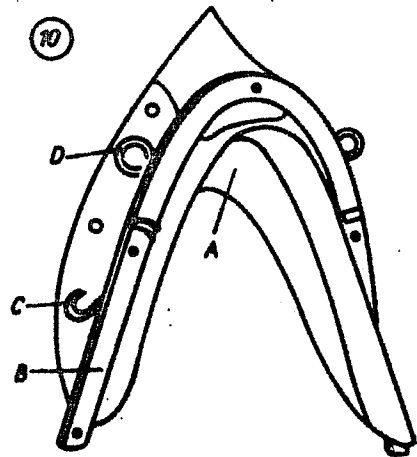
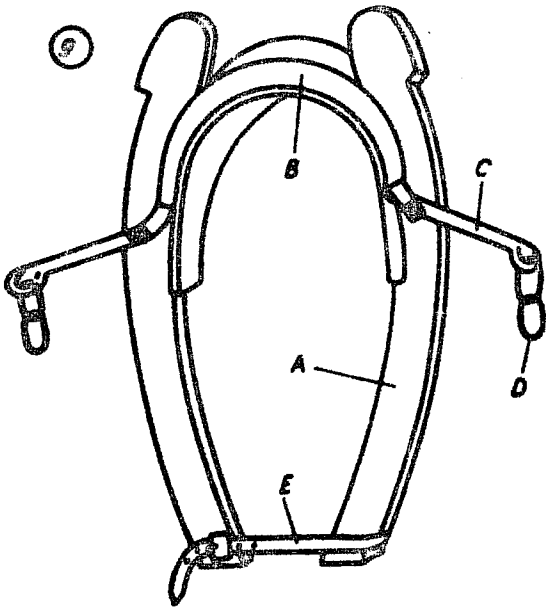
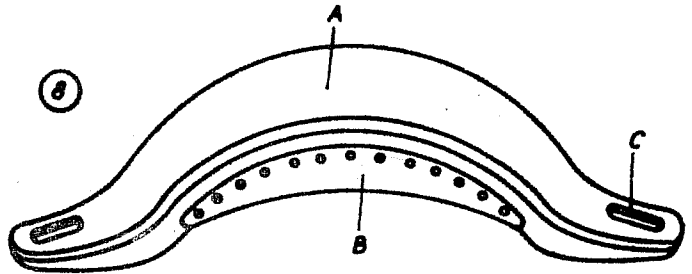
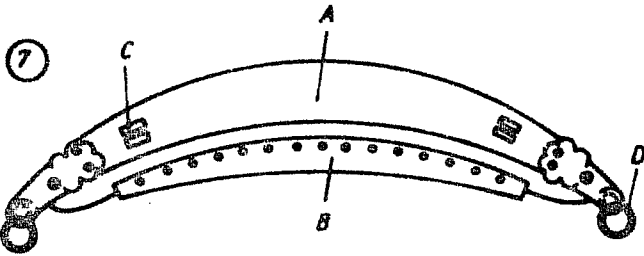
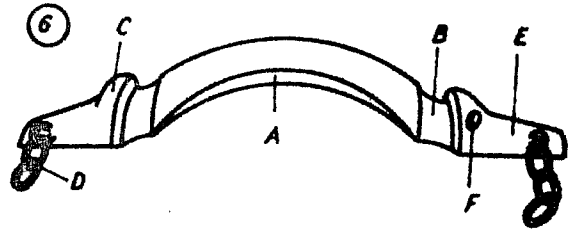
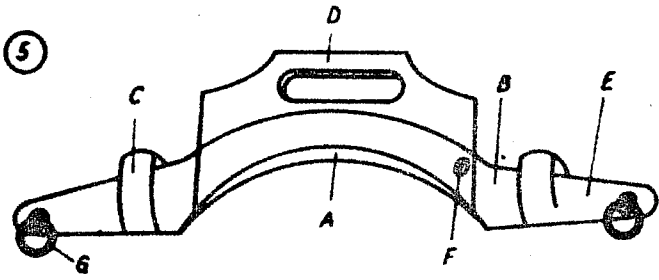

ACC. N:R M. 16424:1

L. U. F. 125

FOLKLIVS-
ARKIVET
LUND

Efter genomläsandet av denna frågelista har jag nödgats konstatera, att jag endast i ringa omfattning kan besvara densamma.

I min hemsocken Eneverlov eller angränsande socknar har det förekommet att man använt sig av kor som dragdjur i någon form under min tid. Jag har ej heller hört omtalas, att detta skulle ha förekommit tidigare. där på orten. Man använde på 1800-talet och även långt in på 1900-talet endast hästar som dragdjur undantagandes ett enda fall där man förutom hästar använde ett par oxar som dragare.. På senare tid har ju den levande kraften på detta område allt mera ersatts av traktorer. När man började använda traktorn som dragmedel eller i vilken utsträckning denna kommit till allmänt bruk under årens lopp, kan jag ej yttra mig om, enär jag ej haft min vistelse i trakten sedan jag som ung pojke tog värvning som militär och varit ständig stadsbo. Det enda tillfälle i hela mitt långa liv jag sett, att man använt sig av kor som dragdjur var då jag som militär var inkommenderad till Gotland sex månader 1904 med Visby som förläggningssort. Där hörde det ej till ovanligheten, att bönderna kommo åkande in till staden med vagnen förspänd av en eller ett par kor. Det hände även, att man parat samman en häst och en ko för vagnen, varvid hästen i allmänhet anspänts till höger.

Det fanns på 1890-talet en enda gård i trakten, Eneverlov n:r 13, gemenligen kallad Storegård i anledning av, att det var den störte i församlingen, där man använde sig av ett par oxar som dragare,

5/10-64

ACC. N:R M. 16424:2.

FOLKLIVS-
ARKIVET
LUND

med vilka man utförde det tyngsta och styvaste arbetet på åkern t.ex. plöjning av gamla gräsvallar och annat arbete med tyngre redskap, för att spara hästarna, som man där annars hade gott om, då man lade särskilt an på hästuppfödning. Oxarna ansågs ju också vara hästarna betydligt överlägsna i styrka

De i frågelistan upptagna åtta första punkterna, kan jag ej lämna upplysning om

9.10 Någon särskild benämning på bönderna eller klassificering av dessa i anknytning till vilka dragare man använde till gårdens skötsel förekom ej. Ej heller förekom något som kan hänföras till vad som efterfrågas i punkt 10, vad jag har mig bekant eller hört omtalas.

11. I det fall jag här berört styrdes oxarna av en körkarl med en reptöm fästsatt vid betslets yttersidor. För sammanhållningen av oxarna hade en väl avpassad repsträng spänts från den ene till den andre tillkopplad betslets innersidor. Man brukade kalla denna repsträng för meltöm. Till pådrivandet av djuren under arbetet använde man en lång smidig hasselkäpp.

12. Jag kan ej exakt uppgiva huru många timmar om dagen dragoxarna fingo arbeta, men arbetstiden för folket på den tiden räckte ju från klockan sex á sju på morgonen till sju á åtta på kvällen med en och en halv timmas middagsvila och en s.k. lillemiddagsrast vid

ACC. N:R M. 16424:3.

FOLKLIVS-
ARKIVET
LUND

niotiden på förmiddagen och en meraftonsrast vid halvfemtiden på eftermiddagen med vardera en halv timmas uppehåll i arbetet för intagning av en enkel måltid på arbetsplatsen. Samma arbetstid tillämpades även för oxarna i den mån detta var av behovet påkallat. Vid vilken ålder här ifrågavarande oxar befanns vara arbetsodugliga, kan jag ej lämna något tillförlitligt svar på.

- 13¹³ Vad som här omnämnes har jag aldrig hört någonting om.
- 14¹⁴ Som jag ovan nämnt användes här ifrågavarande oxar uteslutande till tungt arbete på marken. Det hände aldrig att de användes till något arbete av annat slag eller till några av de i denna punkt antecknade tillfällen. Omridning med hästar förekom ej där på orten, vare sig på den tiden eller senare, vad jag har mig bekaant.
- 15 Med undantag för vad jag ovan nämnt om Gotland, känner jag ej till något fall, då man spänt samman en häst och en ko eller oxe som dragare.
16. Den gård här omnämnda oxar tillhörde sköttes under vanliga omständigheter av ägaren med tillhjälp av fyra hemmavarande söner, men huruvida någon av dem var speciellt ansvarig för oxarnas omvårdnad eller om han hade någon särskild benämning eller varit hans arbete som sådan bestod, eller om dragoxarna erhöilo någon speciell omvårdnad, känner jag ej till, enär jag ej hade någon närmare kontakt med gården ifråga.

17 Då dragoxarna ej voro i arbete stallades de in för utfodringfeller också sattes de ut på bete, då sådant fanns att tillgå

18' Jag har ej kommit i tillfälle till att få kännedom om hur man gick tillväga med att vänja oxarna vid dragarbete eller tämja desamma, och eftersom man ej överhuvudtaget använde oxar som dragdjur där på orten, så hörde man ej heller något omtalas angående tillvägagångssättet därvidlag, varför jag ej kan lämna någon upplysning härom, men det troliga är väl, att man använde sig av samma system som man tillämpade vid tämjandet av unghästar. Man spände unghästen tillsammans med en äldre häst för ett lättare redskap eller ett s.k. stenas. I regel var det två man som deltog i denna procedur, varav den ene hade hand om tömmarna och den andre gick vid sidan om unghästen hållande i en extra tömsträng fäst vid bettet på hästens yttre sida, för att med tillhjälp av denna kunna hålla vederbörande på plats för den händelse han skulle visa vara alltför svårhanterlig. Att man använde läsningar eller besvärjelser i detta sammanhang, vet jag aldrig att det förekom. Jag har ej heller hört omtalas, att något dylikt skulle ha förekommit tidigare. Att tämjandet skulle påbörjas någon särskild kalenderdag, har jag aldrig hört omtalas att det skulle ha haft någon betydelse.

19.

ACC. N:R M. 16424:5.

FOLKLIVS-
ARKIVET
LUND

19 Innan mejerihanteringen hunnit bliva mera utbredd i form av andelmejerier lade man mindre an på mjölkproduktion utan mera på att föda upp slaktdjur till försäljning oxar eller batingar och stutar, som man i allmänhet kallade dem. På den härberörda gården valde man ut dragoxarna bland de som ansågs lämpliga härtill bland de största och kraftigaste bland de befintliga stutarna tillhörande gårdens egen besättning. Hur man avgjorde lämpligheten för dragarbetet, kan jag ej upplysa om.

Man kastrerade tjurkalvarna vid vilken årstid som helst, då de voro en eller två månader gamla. Jag vet aldrig om, att man anlitate veterinär till att utföra denna operation. Det fanns ett par lantbrukare i trakten, som man brukade anlita för kastring av såväl kalvar som grisar och i enstaka fall även lamm, varjill de brukade använda en skarpslipad kniv i största allmänhet av en rakkniv. Man kan inte säga, att de voro särskilt läkekunniga. Detta var ju heller ej erforderligt eftersom det ej var fråga om någon efterbehandling av de kastrerade djuren. Såren fingo läka sig själv utan medicinska hjälpmedel. Läsningar eller besvärjelser i samband med kastreringsarbetet förekom ej. Jag har heller aldrig hört omtalas, att detta skulle ha förekommit vid något tillfälle tidigare.

20. Klövarna på de dragoxar jag här omnämnt voro ej försedda med

ACC. N:R M. 16424:6.

FOLKLIVS-
ARKIVET
LUND

beslag. I de fall skärning eller avverkning av klövarna på nötkreaturen företogs utfördes detta arbete av smeden i orten, men det inträffade högst sällan att sådan avverkning företogs. Jag har aldrig varit närvarande och sett hur ett dylikt arbete tillgått, varför jag ej kan beskriva tillvägagångssättet därvidlag.

21. Rättning av hornen på kor eller oxar, vet jag ingenting om att det har förekommit där på orten. Däremot kunde det inträffa, att hornen på gamla kor växte i sidled och nedåt istället för framåt och uppåt och krökte sig i cirkelform med spetsen riktad mot korns kindben och trycktes in i dessa. Till förhindrandet av att detta skulle ske brukade man såga en bit av hornspetsen. Efter denna behandling stannade hornet i växten.
22. Jag kan ej i detalj erinra mig okets beskaffenhet i här relaterade fall, men jag skulle närmast vilja likna det vid n:r 6 i Eder teckning. Oket vilade på oxarnas mankar och medelst kraftiga breda läderremmar förbundet med oxarnas horn. B.E.å teckningen. A. betecknar fästet för den enda lina av rep eller järnlänk varmed redskapet framdrogs. Jag har ej hört något annat namn på oket som helhet än ok. Vad de olika delarna på oket kallades, har jag inget minne av ej heller av vilket träslag detta var tillverkat.
- 23.24. I här ifrågavarande fall använde man samma ok för alla de

ACC. N:R M. 16424:7.

FOLKLIVS-
ARKIVET
LUND

olika redskapen.

25. Det ok det här är fråga om hade släta ytor utan målning eller någon som helst utsmyckning.
- 26.27. Vad som i dessa punkter efterfrågas, kan jag ej svara på.
- 28 Draglinan fästes i en ring placerad i oket mittemellan dragoxarna. Någon stång använde man ej i detta sammanhang.
- 29-30 Vad som här efterfrågas saknar jag kännedom om till att kunna besvara desamma. För den händelse något djur av besätningen skulle insjukna eller skadas så svårt, att man ej själv hade medel eller resurser till att kunna beta, brukade man tillkalla veterinär. Något slag av signerier eller besvärjelser till förhindrandet av skada eller sjukdom, förekom ej vad jag har mig bekant, ej heller har jag hört omtalas, att något dylikt skulle ha förekommit.
31. Vem som tillverkade oken i här berörda fall, känner jag ej till, men det troliga är väl att detta vad det gällde träarbetet utfördes av någon träslöjdare i trakten och bysmeden för arbetet med att förse detsamma med nödiga beslag.
32. Någon fabriksmässig tillverkning av oxok, känner jag ej till, ej heller har jag mig bekant någon plats där man kunde köpa eller beställa ok av något slag.
- 33 Ingen hantverkare hade ok på lager. Detta skulle ju ej vara lönande med tanke på rådande brist på åtgång.

ACC. N:R M. 16424:8.

FOLKLIVS-
ARKIVET
LUND

34. Huruvida det i handeln fanns förlager mönsterböcker eller dylikt till ledning för dem som själva ville försöka tillverka eller dekorera oken, vet jag ej. Jag har ej sett någon litteratur av nämnda slag.
36. Någon sagesman som kunnat lämna mig närmare upplysningar i ärendet, har jag ej träffat på. Vad jag här nedskrivet är vad jag i saken kunnat få fram i minnet från min barndom och ungdom, Det har därför ej kunnat bliva så sakligt och utförligt som skulle varit önskvärt.

Malmö i oktober 1964

Med utmärkt Högaktning

