

ACC. N:R M. 16432:1-2.

Landskap: *Skåne* Upptecknare: *Erik Nilsson, Glimåkra*
Härad: *Ö. Göinge* Berättare: *Nils Jönsson*
Socken: *Glimåkra m. fl.* Berättarens yrke: *smed*
Uppteckningsår: *1965* Född år *1858* i *Örkened*

FOLKLIVS-
ARKIVET
LUND

Kor och oxar som dragare, sk och sktillredning.

s. 1-2.

*LUF 125
(Delov)*

Skriv endast på denna sida.

KOR OCH OXAR SOM DRAGARE, OK OCH OKTILLVERKNING

Denna frågelista är utarbetad av Institut für deutsche Volkskunde i Berlin, som anhållit att få den utsänd i olika länder, bl a i Sverige. Vi vore tacksamma om Ni i görligaste mån ville besvara den och på så sätt understödja det för folklivsforskningen så viktiga internationella samarbetet. Frågelistan är av oss endast översatt till svenska, ej omarbetad med hänsyn till svenska förhållanden. Kan Ni ej besvara den så redogör för orsaken härtill.

1. Vilka dragdjur användes allmännast i Er trakt a) före 1900 b) c:a 1900, c) c:a 1950 d) 1962?
2. Vilka koraser användes som dragdjur? a) Av vilka orsaker? b) Var de speciella mjölkorna av samma ras?
3. För vilka arbeten (allt efter årstider) användes än i dag nötkreatur (kor eller oxar?) som dragare?
4. Om kor eller oxar numera ej användes som dragdjur för vilka arbeten användes de a) före 1900 b) omkring 1900 c) omkring 1950?
5. Om kor eller oxar inte längre användes som dragdjur vilka var då orsakerna till att man upphörde härmed (t ex djurskyddsbestämmelser, anskaffning av traktorer, förändringar inom boskapsskötseln eller jordbruket)? Sedan när användes ej längre hornboskap som dragdjur? Var det korna eller oxarna man först slutade att använda som dragare? Orsakerna till ordningsföljden?
6. Hur mycket jord (angives i hektar) ägde de som använde dragkor? Var de uteslutande jorbrukare?
7. Besvara föregående fråga även vad beträffar dragoxarna.
8. Hur stora var de jordbruk där man blott använde hästar som dragare?

9. Vad kallades de bönder som till dragare endast använde a) kor b) oxar c) hästar?
10. Förekom stridigheter eller gnabb mellan "hästbönder" och "kobönder" i Er trakt? Såg hästbönderna ner på kobönderna? Beskriv noga hur motsättningen yttrade sig. Känner Ni till gamla berättelser, sägner eller skämt om kobönder? Känner Ni till sådana om motsättningar mellan hästbönder och kobönder? Besvara ovanstående frågor även med hänsyn till förhållandet mellan "oxbönder" och "hästbönder".
11. Leddes dragoxarna eller dragkorna under arbetet? a) Av vem? b) Vid vilket arbete? c) Varför? Styrdes de med tömmar eller rep? Var fästes dessa (t ex vid betset eller hornspetsen)? Drev man på djuren med piska eller med en spetsig kjepp?
12. Hur många timmar arbetade dragkorna vid a) plöjning b) harvning c) dragning av radsånings- eller skördemaskin d) dragning av höst- eller annan arbetsvagn? e) När och hur ofta fick de vila? f) Lät man djuren avlösa varandra? g) Till vilken ålder var dragkorna i allmänhet arbetsdugliga? h) Besvara ovanstående frågor även med hänsyn till dragoxarna.
13. Känner Ni till ordspråk, talesätt eller skämthistorier som på ett eller annat sätt anknyter till dragoxens eller dragkons arbetsprestationer?
14. Användes oxar resp. kor för uteslutande tungt eller lätt dragarbete? Spände man dem också för a) brudvagnen b) likvagnen c) reste man till marknader efter dem? Spelade de någon roll vid a) årsfesterna b) vid livets högtider c) vid helgondagar d) vid kyrkliga fester? Förekom i Er trakt omridning med hästar? Vid vilka tillfällen? Besvara dessa frågor även med avseende på nutida förhållanden.
15. Känner Ni till fall då nötkreatur spänts samman med hästar? Vad för slags arbete gällde det då? Vid vilken sida (från anspännarens håll sett) ställdes hästen? Var det alltid samma sida?
16. Vem skötte dragoxarna och dragkorna? a) Var det någon bland tjänstefolket som var speciellt ansvarig för dessa? b) Hade han någon särskild benämning? c) Vari bestod hans arbete? d) Intog han någon särställning bland tjänarna? e) Erhöll dragoxarna eller dragkorna speciell omvårdnad? f) Vari bestod denna? g) Vem skötte mjölkorna? h) Var utfordringen olika för dragkor och mjölkkor? Vari bestod i så fall skillnaden?

17. Var vistades dragkorna och dragoxarna då de ej var i arbete?
18. Skildra utförligt hur det gick till att vänja kor resp. oxar vid dragarbete. Hur gamla skulle de vara? Använde man de vanliga arbetsoken vid tämjningen? Hur lång tid tog tämjningen? Har läsningar eller besvärjelse förekommit då djuret varit alltför motsträvt? Vilka? Finns det ordspråk eller skämthistorier som hänför sig till tämjningen? Hur avgjordes om ett djur var lämpat för dragarbete eller ej? Vem avgjorde detta? Skulle tämjningen påbörjas någon särskild kalenderdag?
19. Kastrerades tjurkalven som bestämts till dragare av veterinären eller av någon läkekunnig lekman? Vilka redskap använde den läkekunnige? Använde han läsningar och besvärjelser? Skriv i så fall ned ordalydelsen. Nämn om möjligt den dialektala benämningen på de olika arbetsmomenten och på redskapen. Hur gammalt skulle djuret vara då det kastrerades? När på året utfördes kastreringen?
20. Vem brukade skära och beslå klövarna? Skildra utförligt hur detta gick till. Nämn också vilka klövsjukdomar som förekom och hur de behandlades, (se frågorna under punkt 29-30). Vilken tid på året brukade skärning och skoning äga rum?
21. Vem rättade hornen när de satt för tätt eller för glest? Vilka redskap användes och hur tillgick rättningen? Hur lång tid tog det innan felet var avhjälpt? Hur gammalt skulle djuret vara? Förekom läsningar eller besvärjelser medan justeringen pågick? Vid vilken tid på året brukade rättningen ske? Varför ansåg bönderna att det var nödvändigt att rätta hornen?
22. Vilka typer av dragok (se bifogade teckningar) användes i Er trakt? Vilka var avsedda a) speciellt för kor b) speciellt för oxar? Vad kallades oket och dess olika delar på traktens dialekt (använd siffrorna och bokstavsbe-teckningen på teckningarna)? Vilket material (t. ex. träslag) användes till oket och dess olika delar? Skiljer sig de ok som användes i Er trakt från de här avbildade? Vari består skillnaden? Bifoga om möjligt foto eller teckning med angivande av mått.
23. Hade man särskilda ok a) för plogen, b) för vagnen? Orsaken härtill? Vari bestod skillnaden? Gör en ritning som visar hur de skiljde sig från varandra. Hade de olika oken också olika benämningar?

24. Vilka fördelar och vilka nackdelar hade enligt böndernas mening de ok som brukades i Er hemtrakt?
25. Var de i Er trakt brukliga oxoken dekorerade (målning, snidning, karvsnitt, glödrkning etc.)? Vilken utsmyckning var vanligast? Bifoga om möjligt en teckning eller ett foto av ett dekorerat ok. Använde man de utsmyckade oken till vardags eller bara vid högtidliga tillfällen?
26. Vårdade man oken? Sågs de ofta över? Av vem? På vad sätt?
27. Spelade de i Er trakt använda oken någon roll a) vid bestämda fester b) på någon särskild kalenderdag c) i samband med helgondyrkan? Känner Ni till ords- och familjevapen i vilka något av de avbildade oken förekommer? Vet Ni några sägner, skämthistorier, visor eller ordspråk i vilka ok omnämnes? Skriv i så fall ned dem.
28. Hur fästes oket vid dragstången? Använde man härtill a) en järn- eller trä-sprint b) hängde man stången i en läder- eller järnring c) förband man stång och ok med rep eller läderremmar?
29. Skildra utförligt hur det gick till att spänna för en dragoxe eller dragko (rita gärna). Vilka försiktighetsmått iaktogs och vilka medel användes för att skydda dragdjuret från tryckskador och skavsår? Föreskrevs sådana åtgärder av veterinären eller av någon läkekunnig lekman? Förekom signier och besvärjelser för att förhindra tryckskador och skavsår.
30. Var det veterinären eller någon läkekunnig lekman som behandlade djuret om det skadade sig under arbetet? Vilka medel användes? Använde man läsningar och besvärjelseformler för att påskynda läkningen? Skriv i så fall ned dem. Vad kallades de olika åkommorna som djuren ådrog sig på grund av dragarbetet? Vilka var vanligast?
31. Vem tillverkade de i trakten vanliga oken? a) Byhantverkare (t ex vagnmakare, sadelmakare, smed)? b) Fanns det någon hantverkare som uteslutande tillverkade oxok? Vilken var hans officiella yrkesbeteckning? c) Fanns det hantverkare (vilka?) som ibland (när?) gick från by till by för att reparera eller tillverka ok? d) Tillverkade bönderna själva sina dragok? e) På vad sätt skilde sig de hantverksmässigt framställda oken från de hemmagjorda? f) Vem reparerade oken?

32. Förekom fabriksmässig tillverkning av oxok? (Nämna en sådan firma).
Var kunde man köpa eller beställa dem (t ex på kreatursmarknader)?
Fanns det någon skillnad mellan fabrikenas och hantverkarnas ok? Vari bestod denna? Hur stor var prisskillnaden? Sålades oxok av kringresande försäljare?
33. Hade hantverkarna ok på lager eller tillverkade de dem endast på beställning? Hur stort var försäljningsområdet?
34. Fanns det förlagor, mönsterböcker el. dyl. efter vilka man själv kunde tillverka oken eller åtminstone dekorera dem? Dekorerade bönderna också de ok de själva tillverkade? Skiljde sig denna utsmyckning från hantverkarnas? På vad sätt?
35. Alla slags foto och teckningar av anspända dragdjur i arbete mottages tacksamt.
36. Vilken sagesman har lämnat upplysningarna?
Namn, förnamn, född när och var? Yrke, titel. Bosatt på orten sedan när?
Ortens invånare antal?

Upptecknat av: _____

Månad: _____

År: _____

September 1964

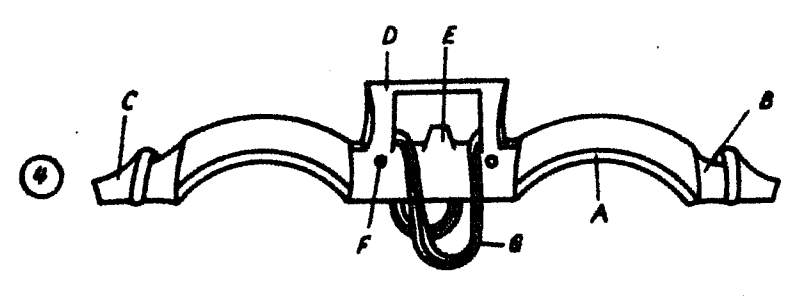
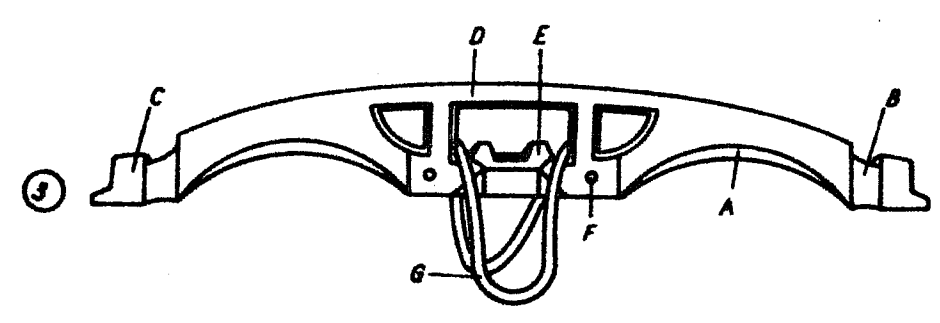
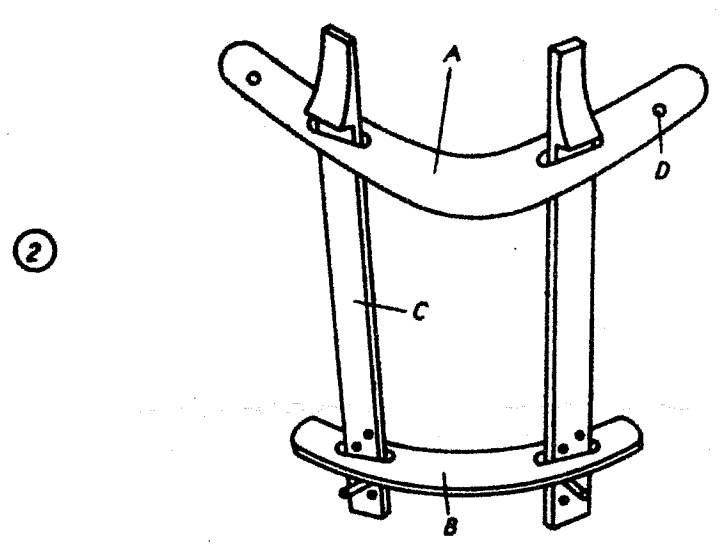
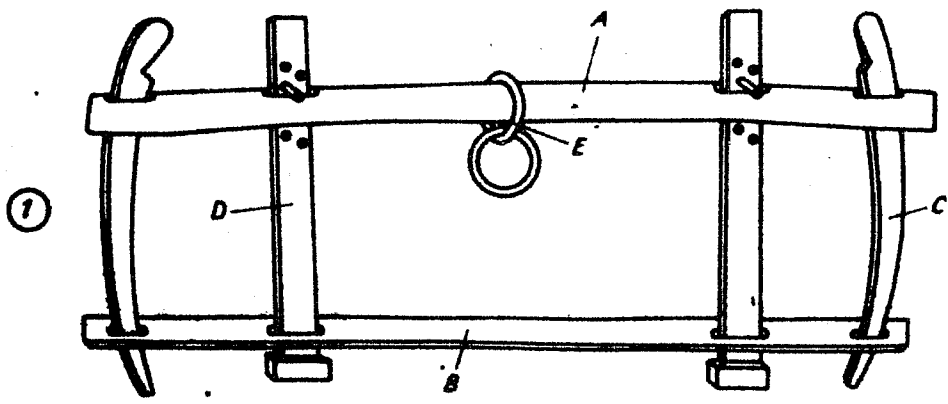

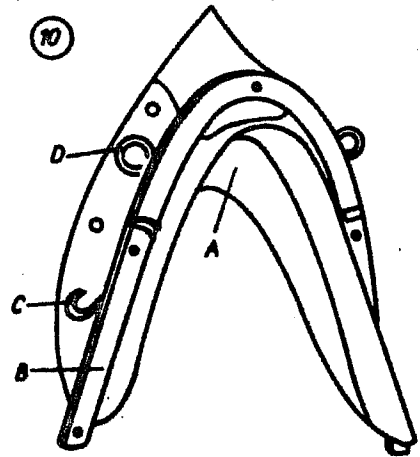
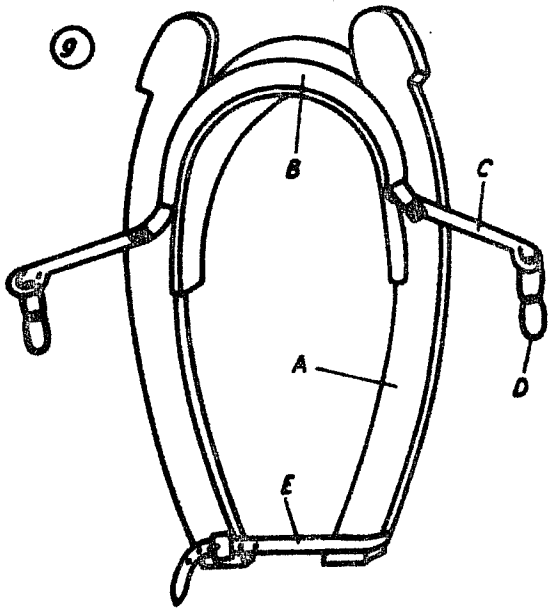
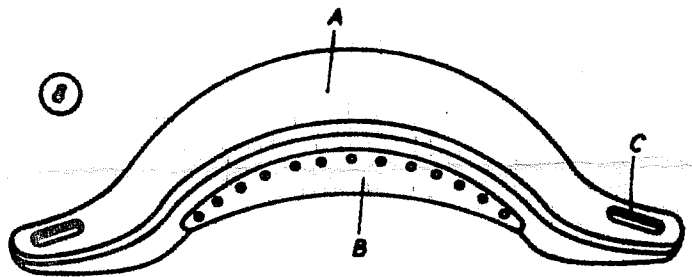
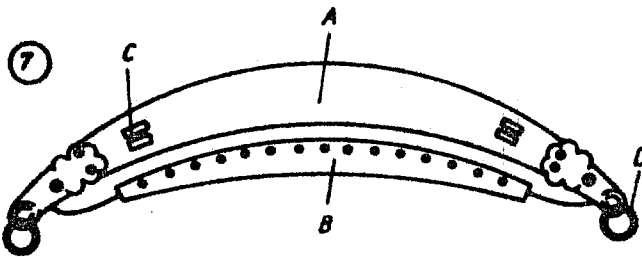
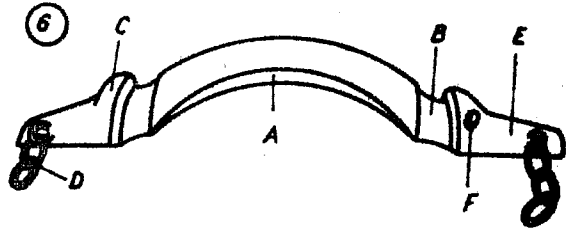
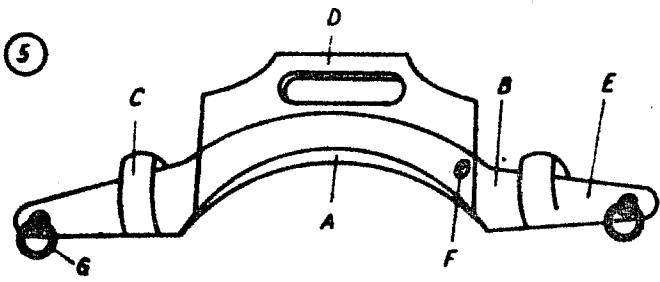

Om Oxar och oxdrift.

ACC. N:R M. 16432:1

Som svar på en gammal frågelistas vill jag anföra vad en gammal längesem bortgången smed hade att omtala. Han var född år 1858 och hans uppgifter har sen inte gått att komplettera, eftersom ingen har några personliga minnen eller ens hörsågnar om bruket av oxar här på orten. Sista gång överhuvud man sett en ox här var 1904 då olika personer tala om att de sett en smålänning köra genom byn med oxar. Däremot körde torparna med kör på åkrar och vägar långt in på 1910-talet. Man vet också här att oxar länge var i bruk på de stora gårdarna Råbelöv och Wanås och själv har sett 14 par oxar, som ännu 1914 användes på Wittskövle gods.

Min sagesman smeden Nils Jönsson, som 1883 kom hit till byn men var född i Öreneds församling berättar att han för den tiden ofta skodde oxar till storbönderna, bl.a. på Nyteboda, där de ingen annan smed ville ha till detta, därför att han kunde sko utan hjälp av någon som höll upp. Han berättar att han skodde oxarna med en sko på var klöv. Da va inte sa nött"/inte så noga/må skoningen för skogs eller åkerarbeten men både "lönsingar" och smålänningar körde långäcker må timmerlass ända till Malmö eller Karlshamn och de gick inte sakta heller. Smålandsoxarna brukade "de köra te ske'es må" "inkörda sa vored" så ingen hästskjuts kom fortare fram och oxarna hade inte heller anspråk på kraftfoder eller stallning underfärderna.

På Hanaskog körde man oxarna må selar som hästar och så gjorde också kronofogden i Breby. "Bönnerna i Småland och hgr en på Ulshult i Örkened, /en bonde i Örkened, som hade ett hemman på 1200 tunnland/, la på ett par oxar vart år och sålde de största neråt herrgårdarna allt efter som de växte till. Bonden skar själv stuten och töckarpa Bengtssa far Jöns Bengtsson som kom från Lönsbo och blev bone i Görbjörnarp, han skar studa te kyrkoherde Paulsen i Glimmare. Kyrkoherde Paulsson Glimåkra avled år 1884, varför man har anledning sätta bruket av oxar i bygden senast på 70-talet. Nils Bengtsson på Lönsboda köpte en ox

FOLKLIVS-
ARKIVET
LUND

1/2 - 65

en oxe

av Jöns Håkansson i Killeboda för 300.kr. De va en stor summa den tiden /1880/ men så va de osse en bjässe på "fjortan kvatér" vilket va måttet på en "harregårs-stud".. Man använde namnet "stud" även på oxe i vissa sammanhang. "Osa kenne gå i skävet i skoana". När en stut skulle tämjäs sattes han alltid i par med en gammal oxe, annars va de "omöjelitt o reda dej som dej rände ikring". En intränad högeroxe kunde aldrig sättas till vänster.

På Växiö marknad som varade i åtta dar, var den största handel med oxar "som känt va". Några oxdrifter hade sagesmannen aldrig sett i bygden men gårdarna Hanaskog, Beateberg och Bivaröd brukade på somrarna ta emot "pålägge-kreatur" till sommarfodring. Då kördes de ner spända fören liten kärva i en hel flock och så fick kärran stå där nere tills de "häntes hem på ajtehösten".

En oxe kunde inte som en häst bindas efter en vagn vid transport.

"Stojnskilde-Bodel, som tjänte hos prästen" brukade svärja och domdera med sina dragoxar och "bösta dej" som vanligt var, men detta förbjöd prästen. Då blev Bodel ariger o skreg te prästen: "Då gu mi siäl få I bränna o sänka me på ojn gang ess I villen ha need gjert". Prästen sa de bara för att äarpas" mä Bodel för ingen va sa dommer" så han körde esa" udan te o vregas".

Men ibland kunde oxarna ge betalt och hittarpa Bengt hade en oxe som smällde te drängen så han for långt ut på åkern "men han pilsade på såret o lunkade mä igen". Att köra virke bland skärvet i skogen och stenlass vid röjningar va oxarna ovärderliga till därför att de aldrig som hästarna "knyckte och konsttrade" Ett par oxar kunde dra ett lass "mä fem tunner stojn".

Sme Nils Jönsson skodde oxa ända tills han flyttade till Glimmare "men de skieka länge be ette me för ja hade den domen över äd mina sko bää sa bra sa de sad te de ramla å".